



Basketbalový koš MASTER® Court Pro 305

MASSPSB-26



Uživatelský manuál

UPOZORNĚNÍ: Nevhodné umístění, neodborná montáž či zavěšování se na koši může vést k vážnému úrazu nebo smrti.

Upozornění ke složení:

Všechny díly výrobku musí být složeny podle pokynů uvedených v tomto manuálu. Neodborná montáž zvyšuje riziko úrazu.

Před montáží a použitím si důkladně přečtěte bezpečnostní pokyny a upozornění. Děti by si s výrobkem neměly hrát bez dozoru dospělé osoby.

Montáž basketbalového koše by měly provádět 4 dospělé osoby.

Maximální zatížení obroučky je 55 kg.

Před každým použitím překontrolujte dotažení všech šroubů.

Výrobek neumísťujte do blízkosti oken a předmětů, které se mohou rozbít, či mohou být jinak poškozeny.

Toto je tréninkový prostředek, není to hračka!

Tato tréninková pomůcka je určena pouze pro domácí použití. Jakákoliv forma komerčního použití nepodléhá záručním podmínkám.

Nikdy nepoužívejte koš u vody. Použití v okolí bazénu, koupaliště či sauny je nebezpečné. Takové použití nepodléhá záručním podmínkám.

Před použitím vždy zkontrolujte, zda je výrobek v pořádku. Poškozený výrobek nepoužívejte.

Poškozené části ihned vyměňte. Používejte pouze originální náhradní díly.

Používejte koš pouze pro daný účel – basketball. Basketbal hrajte vždy opatrně a buďte pozorní ke svému okolí.

Na koš se nezavěšujte a nehoupejte. Hrozí riziko poškození výrobku a úrazu.

Bezpečnostní pokyny:

1. Zahřívací fáze: Před hrou se zahřejte a protáhněte. Chůze nebo běh kombinovaný s protahováním a základními protahovacími cviky mohou snížit riziko úrazu při sportování.

2. Oděv a obuv: Ke hře zvolte vhodný sportovní oděv a obuv. Basketbal nehrajte naboso, v sandálech či jen v ponožkách a punčocháčích.

3. Uvolňovací fáze: Po hře proveďte protahovací cvičení.

4. Bezpečnostní upozornění: Hru ihned přerušte, pokud ucítíte bolest nebo tlak na hrudi či ve svalech. Hru přerušte také při pocitech na omdlení, nevolnosti či silné bolesti. Konzultujte svůj zdravotní plán s lékařem.

Ujistěte se, že je výrobek pevně umístěn a ve stabilní poloze. Přizpůsobte tréninkový čas vašim potřebám a nikdy se nepřepínejte.

Bezpečnostní upozornění:

- Majitel musí zajistit, aby všichni hráči znali a dodržovali tato pravidla pro bezpečný provoz tohoto výrobku.
- Aby se zajistila bezpečnost, nepokoušejte se sestavit výrobek bez návodu k použití.
- Při montáži postupujte podle pokynů uvedených v tomto manuálu, snížíte tak riziko úrazu.
- Před montáží zkontrolujte, zdali balení obsahuje všechny díly.
- Pokud je výrobek smontován neodborným způsobem, není prováděna pravidelná kontrola a údržba, hrozí nebezpečí úrazu.

Varování:

1. Nezavěšujte se na koš a nešplhejte po rámu, může dojít ke zranění či poškození majetku. Dětem nedovolte, aby šplhaly po konstrukci basketbalového koše.
2. Po dokončení montáže ihned naplňte základnu, aby byl výrobek zatížený. Nenechávejte ho nezatížený.
3. Kontrolujte stav základny, utažení uzávěru. Z poškozené základny může trhlinami unikat voda či písek a to může vést k odlehčení základny a převržení výrobku. Poškozený výrobek nepoužívejte.
4. Díly konstrukce pevně utáhněte. Nedostatečně utažené díly by se od sebe mohly během hry nebo transportu oddělit.
5. Pravidelně kontrolujte utažení všech šroubů.

6. Klimatické podmínky (vlhkost, chlad, vysoké teploty) či koroze mohou výrobek poškodit. Vodu v základně nikdy nenechávejte zamrznout. Při mrazech vodu ze základny vypusťte a základnu naplňte pískem nebo dejte kámen.
7. Tento výrobek není určen pro děti mladší 3 let.
8. Před hrou odložte šperky (hodinky, šperky). Hrozí riziko úrazu či ztráty šperků.
9. Při úpravě výšky tyče dbejte zvýšenou pozornost pohyblivým částem výrobku.
10. Dětem zabraňte v přemísťování či nastavování výšky výrobku.
11. Basketbal hrajte vždy opatrně a buďte pozorní ke svému okolí.
12. Nepoužívejte systém za větrného nebo špatného počasí. Systém se může převrátit. Umístěte systém do skladovací polohy a / nebo do oblasti chráněné před větrem a mimo majetek a / nebo mimo nadzemních elektrických kabelů.
13. Nikdy nehrajte na poškozeném zařízení.
14. Při přesouvání buďte opatrní, abyste zabránili posunutí mechanismu
15. Udržujte horní část tyče zakrytou víčkem
16. Při přesouvání systému nedovolte nikomu postavit se, sedět na základně ani házet míč na základnu
17. Nenechávejte systém bez dozoru, ani nikoho nenechejte hrát pokud jsou kolečka systému vytažená na pohyb.
18. Při pohybu po nerovných površích buďte opatrní. Systém se může převrátit
19. Při umísťování systému na šikmou plochu buďte velmi opatrní. Systém se může snadněji převrátit
20. viz návod k instalaci a údržbě.

Nastavení výšky:

Výška se dá nastavit v rozmezí od 230 cm do 305 cm

Točte rukojetí kliky pro zvýšení či snížení desky

Rukojeť R můžete odpojit pomocí malého šroubu (Z1) na konci nastavovacího systému (Z). Viz obrázek

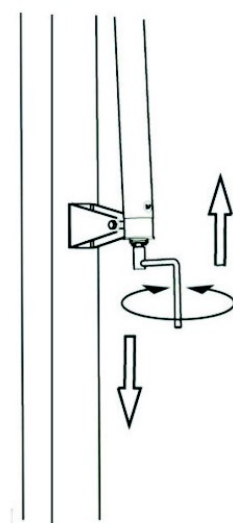
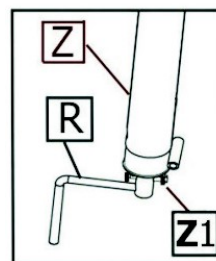
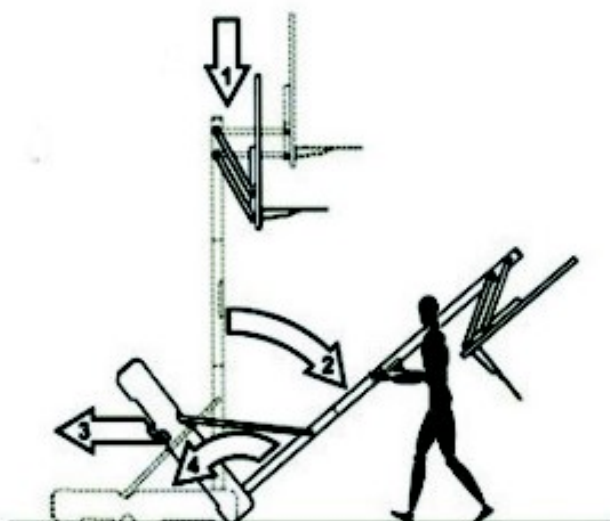

Posouvání koše:

Nastavte nejnižší výšku před přesouváním.

Nakloňte výrobek jak je ukázáno na obrázku

Pohybuje výrobek směrem k danému místu. Pak jej opatrně a pomalu zvedněte.

Zkontrolujte stabilitu.

Seznam částí

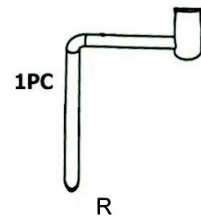
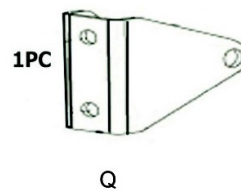
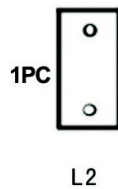
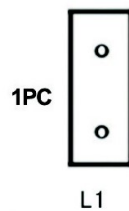
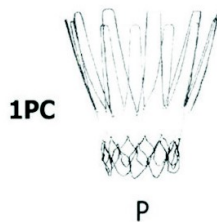
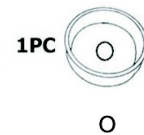
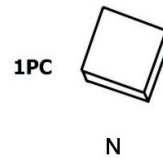
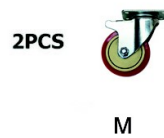
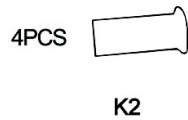
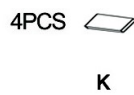
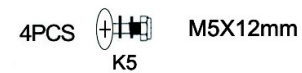
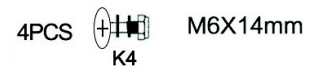
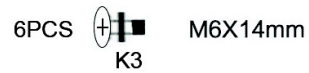
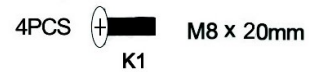
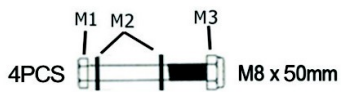
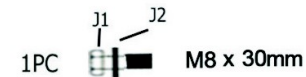
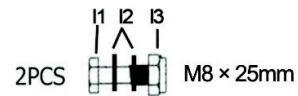
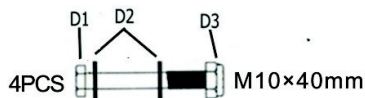
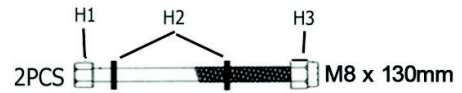
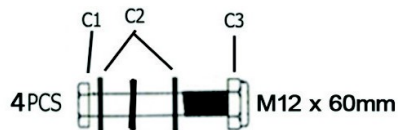
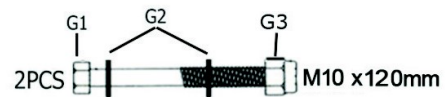
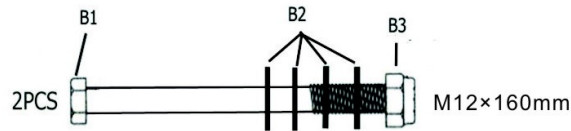
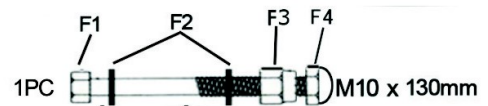
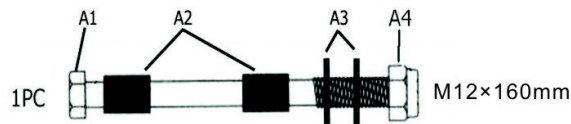

Pomocí K4, K5 spojte K6 a box.

Použijte K3 ke spojení desky a boxu.

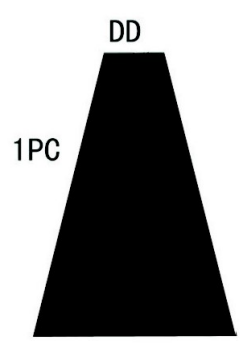
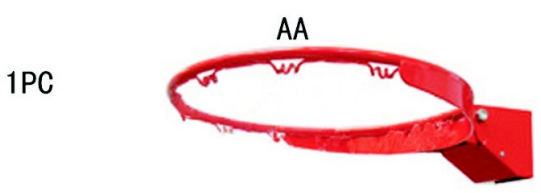
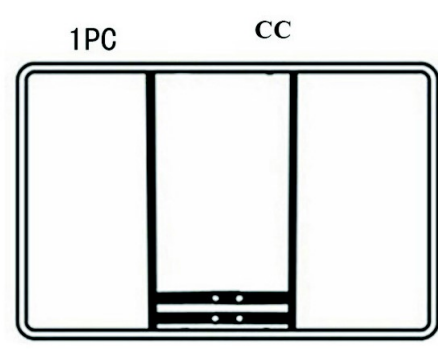
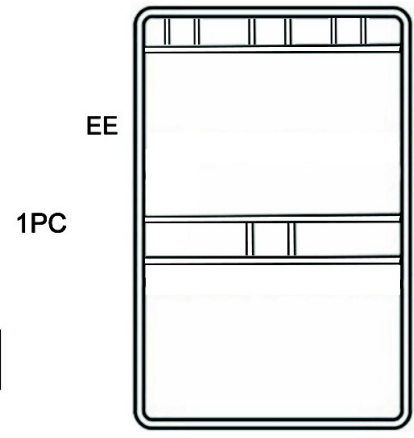
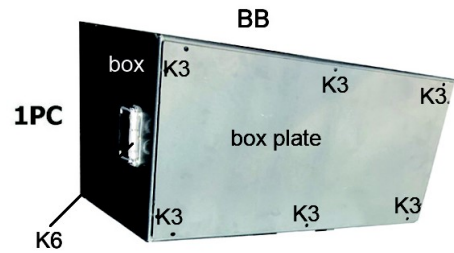
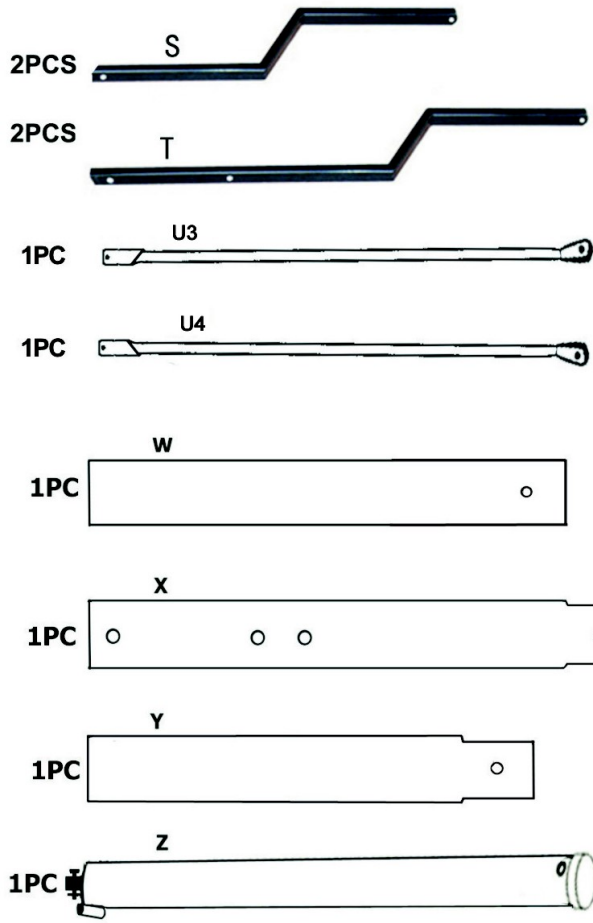

Připevněte 3 hlavní tyče W, X, Y k sobě, jak je ukázáno na obrázku.

Udeřte několikrát spodní částí tyče na kus dřeva

Připevněte držák Q, L1 a L2 doprostřed tyče X pomocí šroubů H1,H2,H3

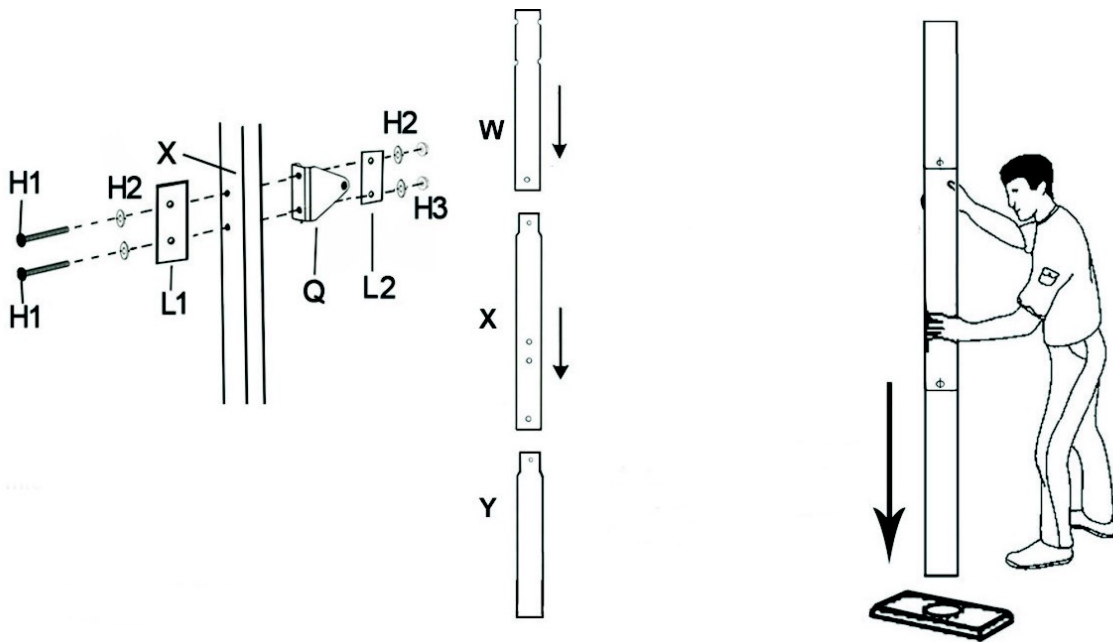

1. Část EE s K2 a M – jak je vidět na obrázku, pomocí M1, M2, M3 šroubů připevněte M, pomocí K1 připojte K2 a EE. Pak zasuňte K do K2.
2. Připevněte vrchní konec U3, U4 do středu tyče X pomocí šroubů F1, F2, F3, F4, připevněte spodní část U3 a U4 na 2 strany základny BB pomocí šroubů I1, I2, I3.

Připevněte 3 hlavní tyče pomocí šroubů G1, G2, G3

Připevněte spodní tyč Y na základnu BB pomocí šroubu J1. Ujistěte se, že držák Q směřuje dozadu pro další krok montáže.

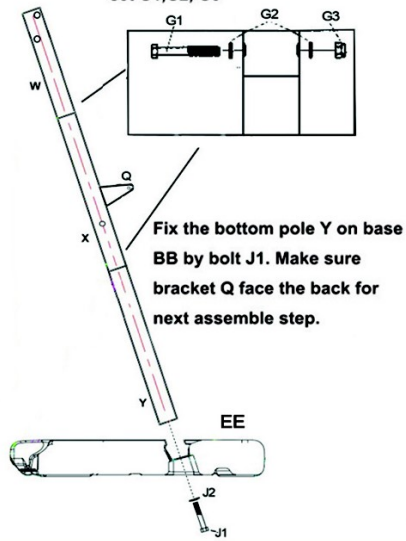
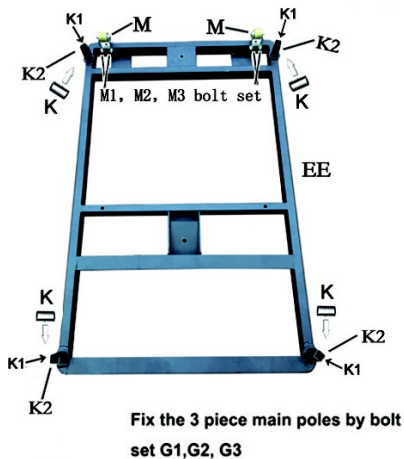

2. Fix top end of the U3, U4 on middle pole X by bolts set F1, F2, F3, F4, fix bottom end of braces U3 & U4 on the two sides of base BB by bolts set I1, I2, I3.

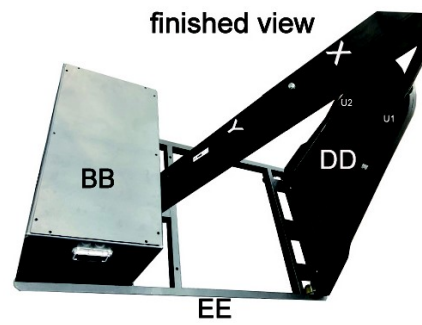
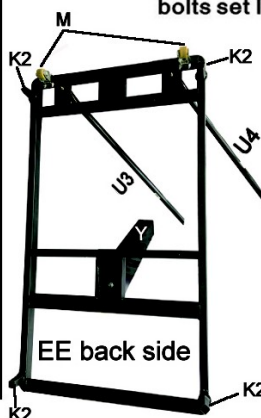
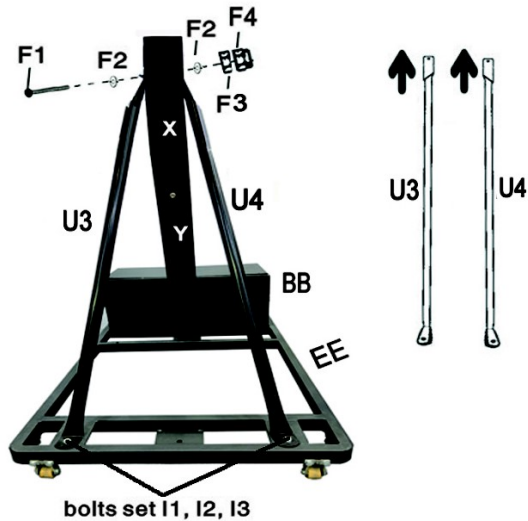

Zadní strana EE

konečný pohled

Připevněte obroučku AA na přední část desky CC, jak je ukázáno na obrázku. Upozorňujeme, že musíte nejdříve uvolnit šrouby s pružinami, než obroučku namontujete.

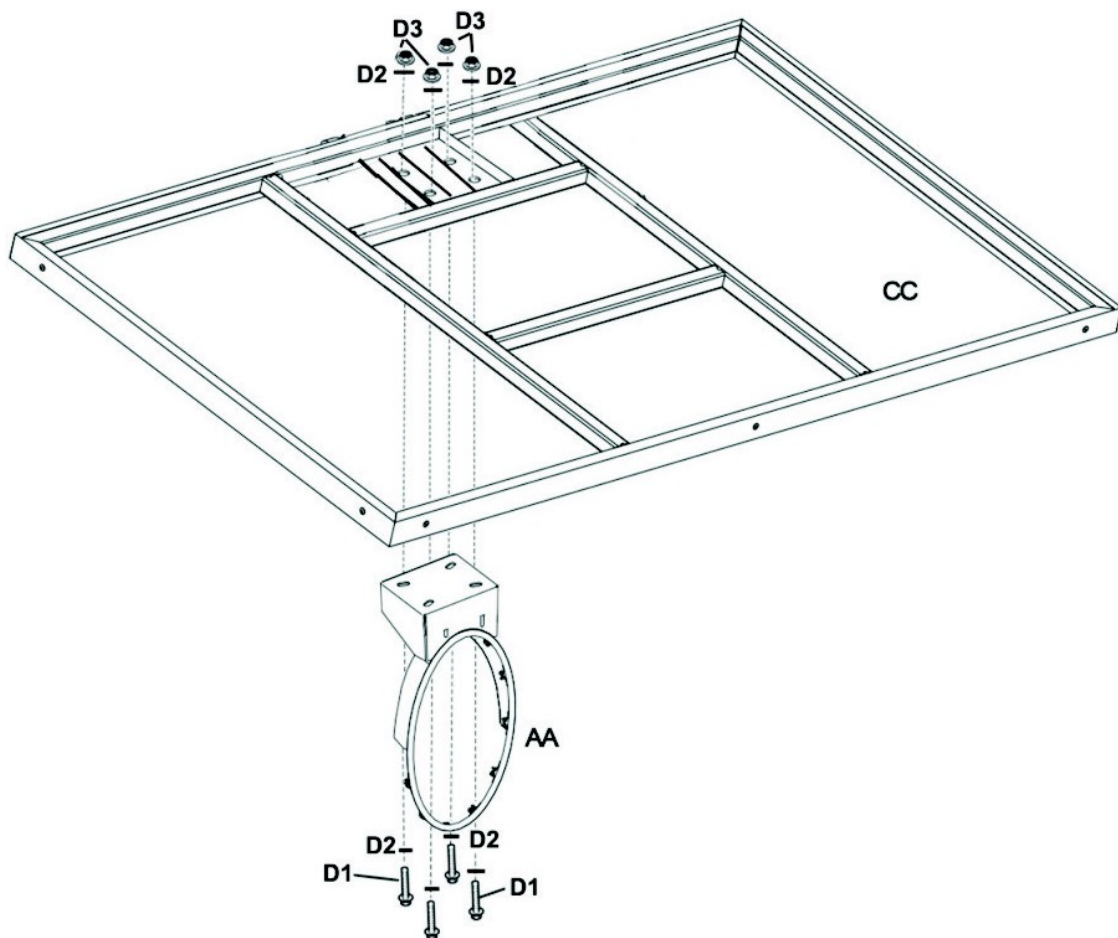

Připevněte držák S,T na zadní stranu desky CC, jak je ukázáno na obrázku níže.

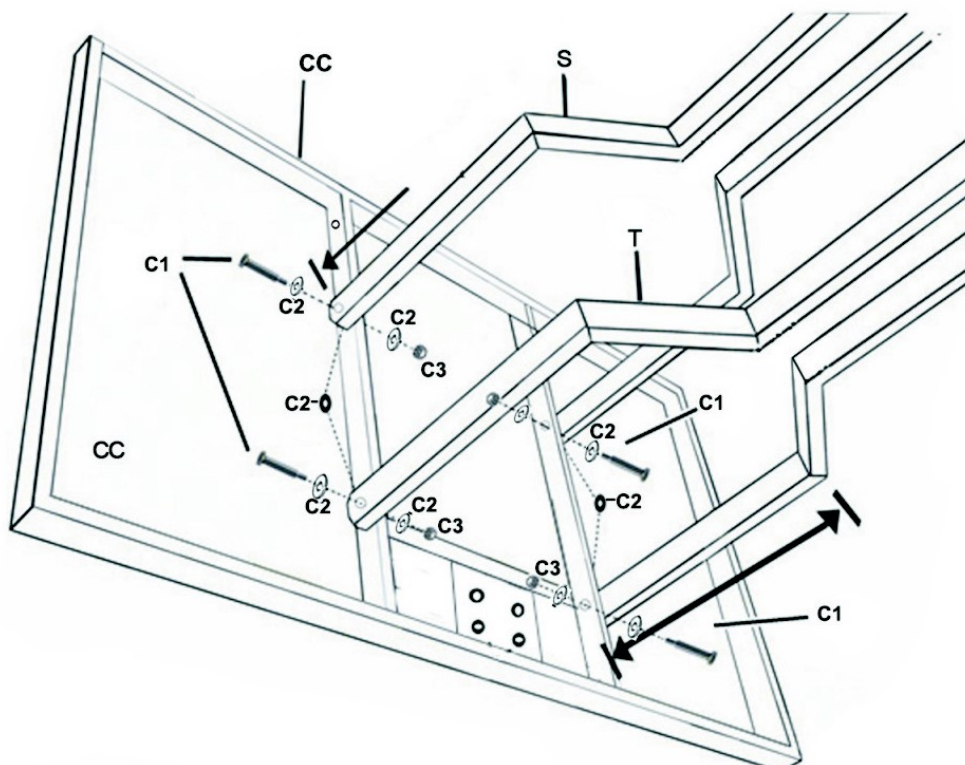

Připevněte držák S,T na vrchní tyč W.

Install backboard brace S, T on the top pole W

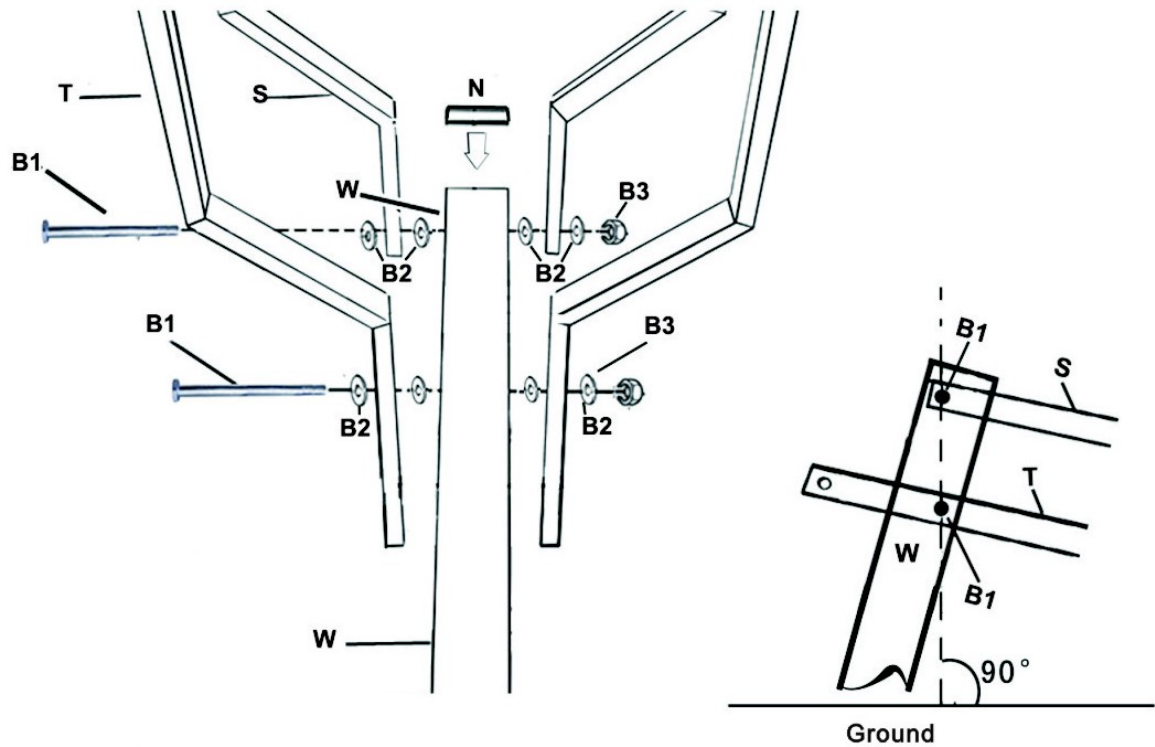

Připevněte nastavovací mechanismus Z jak je ukázáno na obrázku.

Install adjustment mechanism Z as shown.

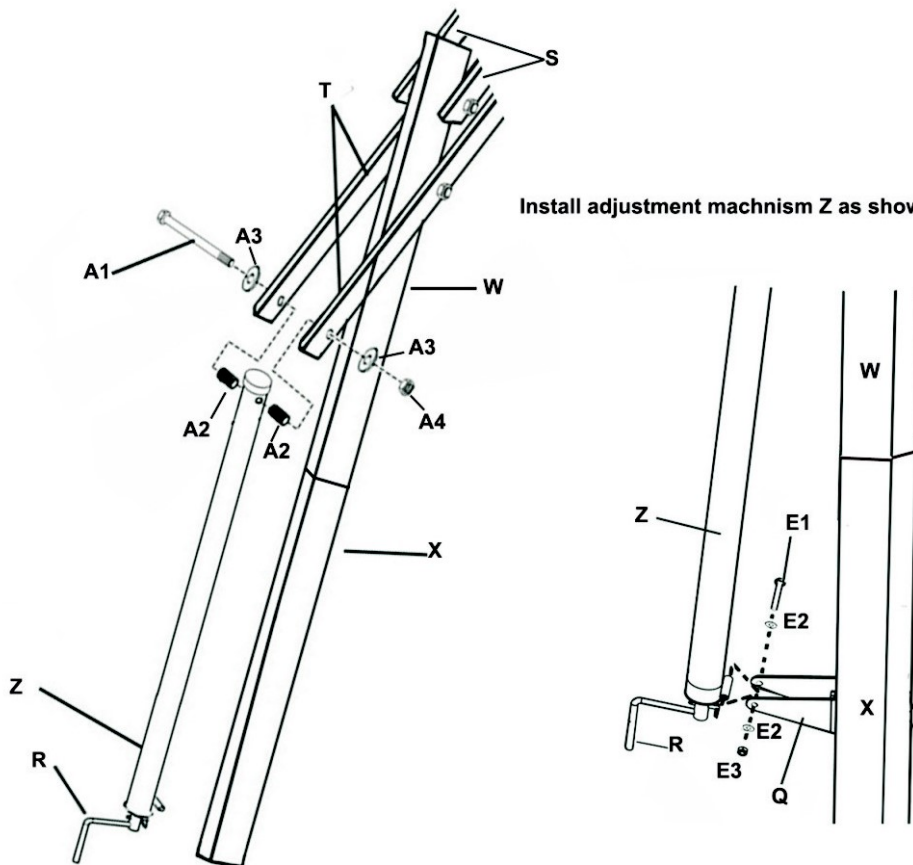

Převněte kryt DD na držák U3,U4 pomocí suchého zipu, jak je ukázáno na obrázku.

Fix the pad DD on braces U3 , U4 by velcro as shown.

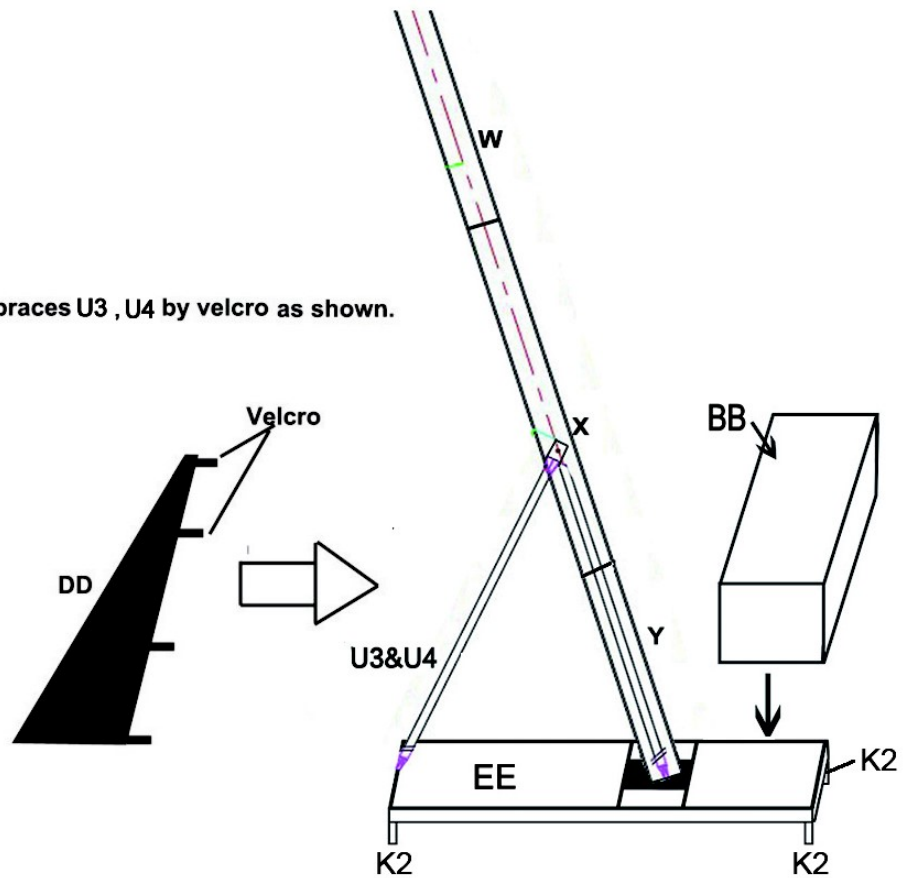

Dejte do základny BB těžký kámen nebo pytel s pískem

Připevněte sítku na obroučku AA.

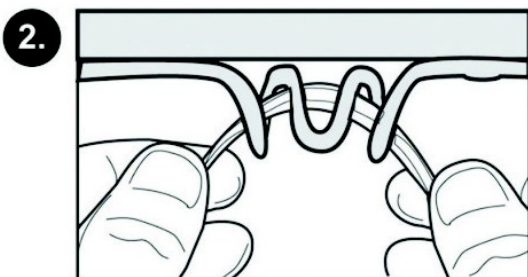
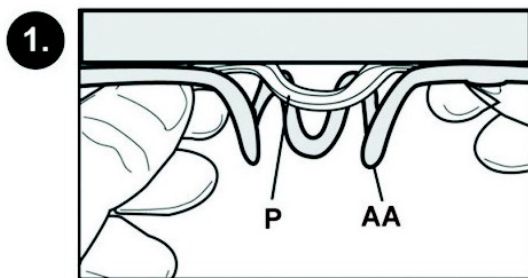

Fix the net P on ring AA



Prodávající poskytuje na tento výrobek prvnímu majiteli záruku 2 roky ode dne prodeje.

Záruka se nevztahuje na závady vzniklé:

1. zaviněním uživatele tj. poškození výrobku nesprávnou montáží, neodbornou repasí, nesprávným užíváním
2. nesprávnou nebo zanedbanou údržbou
3. mechanickým poškozením
4. opotřebením dílů při běžném používání
5. neodvratnou událostí a živelnou pohromou
6. neodbornými zásahy
7. nesprávným zacházením, či nevhodným umístěním, vlivem nízké nebo vysoké teploty, působením vody, neúměrným tlakem a nárazy, úmyslně pozměněným designem, tvarem nebo rozměry

Copyright - autorská práva

Společnost MASTER SPORT s.r.o. si vyhrazuje veškerá autorská práva k obsahu tohoto návodu k použití. Autorské právo zakazuje reprodukci částí tohoto návodu nebo jako celku třetí stranou bez výslovného souhlasu společnosti MASTER SPORT s.r.o.. Společnost MASTER SPORT s.r.o. pro použití informací, obsažených v tomto návodu k použití nepřebírá žádnou odpovědnost za jakýkoli patent.

MASTER SPORT s.r.o.

Provozní 5560/1b

722 00 Ostrava – Třebovice

servis@mastersport.cz



Basketbalový kôš MASTER® Court Pro 305

MASSPSB-26



Užívateľský manuál

UPOZORNENIE: Nevhodné umiestnenie, neodborná montáž alebo vešanie sa na kôš môže viesť k vážnemu úrazu alebo smrti.

Upozornenie k zloženiu:

Všetky diely výrobku musia byť zložené podľa pokynov uvedených v tomto návode. Neodborná montáž zvyšuje riziko úrazu.

Pred montážou a použitím si dôkladne prečítajte bezpečnostné pokyny a upozornenia. Deti by sa s výrobkom nemali hrať bez dozoru dospelé osoby.

Montáž basketbalového koša by mali robiť 4 dospelé osoby.

Maximálne zaťaženie obrúčky je 55 kg.

Pred každým použitím skontrolujte dotiahnutie všetkých skrutiek.

Výrobok neumiestňujte do blízkosti okien a predmetov, ktoré sa môžu rozbiť alebo môžu byť poškodené. Toto je prostriedok na tréning a nie hračka!

Táto tréningová pomôcka je určená iba pre domáce použitie. Akákoľvek forma komerčného použitia nepodlieha záručným podmienkam.

Nikdy nepoužívajte kôš pri vode. Použitie v okolí bazénu, kúpaliska alebo sauny je nebezpečné. Také použitie nepodlieha záručným podmienkam.

Pred použitím vždy skontrolujte, či je výrobok v poriadku. Poškodený výrobok nepoužívajte. Poškodené časti ihneď vymeňte. Používajte iba originálne náhradné diely.

Používajte kôš len pre daný účel – basketbal. Basketbal hrajte vždy opatrne a buďte pozorný k svojmu okoliu. Na kôš sa nevešajte a nehojdajte sa na ňom. Hrozí riziko poškodenia výrobku a úrazu.

Bezpečnostné pokyny:

1. Zahrievacia fáza: Pred hrou sa zahrejte a pretiahnite. Chôdza alebo beh kombinovaný s preťahovaním a základnými preťahovacími cvikmi môžu znížiť riziko úrazu pri športovaní.
2. Odev a obuv: K hre zvolte vhodný športový odev a obuv. Basketbal nehrajte naboso, v sandáloch alebo len v ponožkách a punčocháčoch.
3. Uvoľňovacia fáza: Po hre nezabudnite na preťahovacie cvičenia.
4. Bezpečnostné upozornenie: Hru ihneď prerušte, pokiaľ ucítite bolesť alebo tlak na hrudi alebo v svaloch. Hru prerušte tiež pri pocitoch na omdlenie, nevoľnosti alebo silnej bolesti. Konzultujte svoj zdravotný plán s lekárom.

Uistite sa, že je výrobok pevne umiestnený a v stabilnej polohe. Prispôsobte tréningový čas vašim potrebám a nikdy sa neprepínajte.

Bezpečnostné upozornenie:

- Majiteľ musí zaistiť, aby všetci hráči poznali a dodržiavali tieto pravidlá pre bezpečnú prevádzku tohto výrobku.
- Aby sa zaistila bezpečnosť nepokúšajte sa zostaviť výrobok bez návodu na použitie.
- Pri montáži postupujte podľa pokynov uvedených v tomto návode, znížite riziko úrazu.
- Pred montážou skontrolujte, či balenie obsahuje všetky diely.
- Pokiaľ je výrobok zostrojený neodborným spôsobom, nie je robená pravidelná kontrola a údržba, hrozí nebezpečie úrazu.

Varovanie:

1. Nevešajte sa na kôš a nešplhajte po ráme, môže dôjsť k zraneniu alebo poškodeniu majetku. Deťom nedovoľte, aby šplhali po konštrukcii basketbalového koša.
2. Po dokončení montáže ihneď naplňte základňu, aby bol výrobok zaťažený. Nenechávajte ho bez zaťaženia.
3. Kontrolujte stav základne, pritiahnutie uzáveru. Z poškodenej základne môže cez trhlinky unikať voda alebo piesok - to môže viesť k odľahčeniu základne a prevrátení výrobku. Poškodený výrobok nepoužívajte.
4. Diely konštrukcie pevne utiahnite. Nedostatočne utiahnuté diely by sa od seba mohli behom hry alebo transportu oddeliť.
5. Pravidelne kontrolujte utiahnutie všetkých skrutiek.
6. Klimatické podmienky (vlhkosť, chlad, vysoké teploty) či korózia môžu výrobok poškodiť. Vodu v základni nikdy nenechávajte zamrznúť. Pri mrazoch vodu zo základne vypustite a základňu naplňte pieskom alebo dajte kameň.
7. Tento výrobok nie je určený pre deti mladšie ako 3 roky.
8. Pred hrou odložte šperky (hodinky, náramky..). Hrozí riziko úrazu alebo straty šperku.
9. Pri úprave výšky tyče dávajte zvýšenú pozornosť pohyblivým častiam výrobku.
10. Deťom zabráňte v priemiestňovaní či nastavovaní výšky výrobku.
11. Basketbal hrajte vždy opatrne a buďte pozorný k svojmu okoliu.
12. Nepoužívajte systém za veterného alebo zlého počasia. Systém sa môže prevrátiť. Umiestnite systém do skladovacej polohy a / alebo do oblasti chránenej pred vetrom a mimo majetok a / alebo mimo nadzemných elektrických káblov.
13. Nikdy nehrajte na poškodenom zariadení.
14. Pri presúvaní buďte opatrný, aby ste zabránili posunutí mechanizmu.
15. Udržujte hornú časť tyče zakrytú vrchnákom.
16. Pri presúvaní systému nedovoľte nikomu postaviť sa, sedieť na základni ani hádzať loptu na základňu.
17. Nenechávajte systém bez dozoru ani nikoho nenechajte hrať pokiaľ sú kolieska systému vyťažené na pohyb.
18. Pri pohybe po nerovných povrchoch buďte opatrný. Systém sa môže prevrátiť.
19. Pri umiestňovaní systému na šikmú plochu buďte veľmi opatrný. Systém sa môže ľahšie prevrátiť.
20. viz návod k inštalácii a údržbe.

Nastavenie výšky:

Výška sa dá nastaviť v rozmedzí od 230 cm do 305 cm.

Točte rukoväť kľuky pre zvýšenie alebo zníženie dosky.

Rukoväť R môžete odpojiť pomocou malej skrutky (Z1) na konci nastavovacieho systému (Z).

Zobrazené na obrázku.

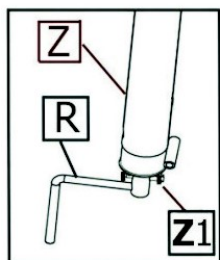

Príklad nastavenia výšky
Upravovacia rúčka

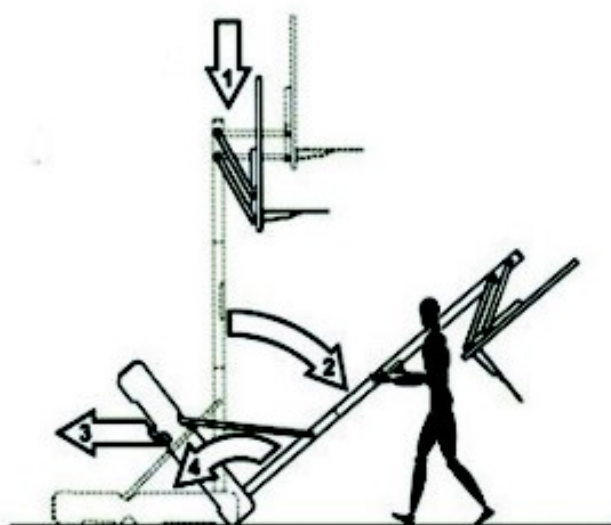
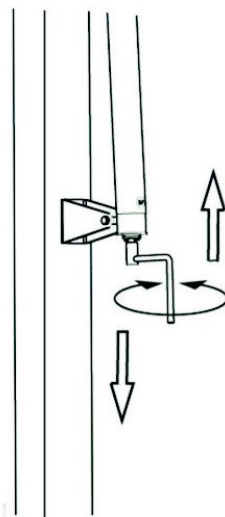
**Posúvanie koša:**

Nastavte najnižšiu výšku pred posúvaním.

Nakloňte výrobok - ako je ukázané na obrázku.

Pohybujte výrobkom smerom k danému miestu.

Potom ho opatrne a pomaly zdvihnite.

Skontrolujte stabilitu.

Zoznam časti

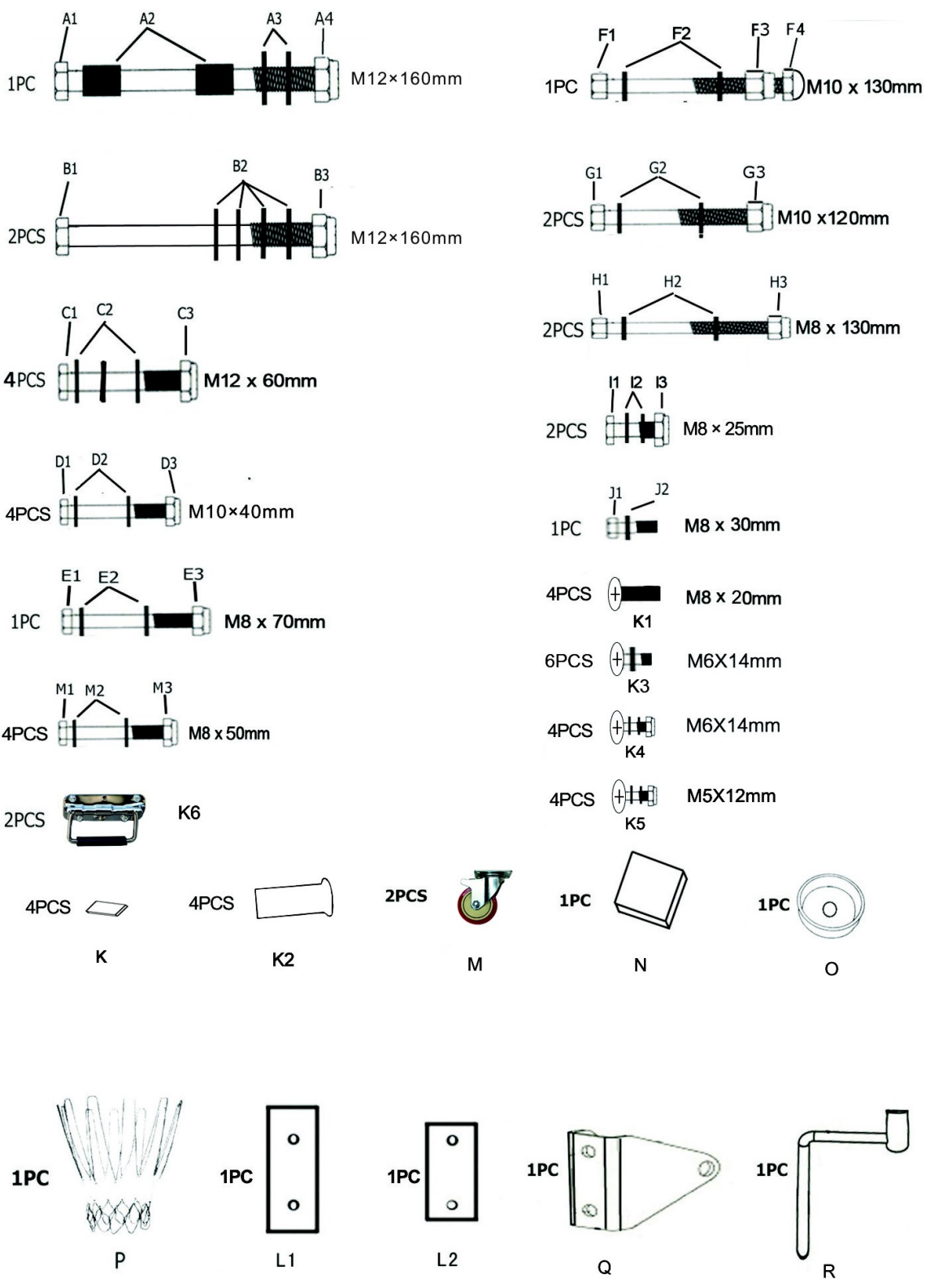

Pomocou K4, K5 spojte K6 a box.

Použite K3 k spojeniu dosky a boxu.

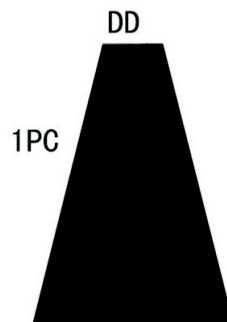
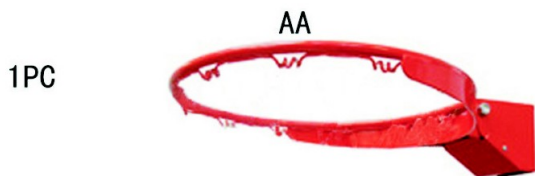
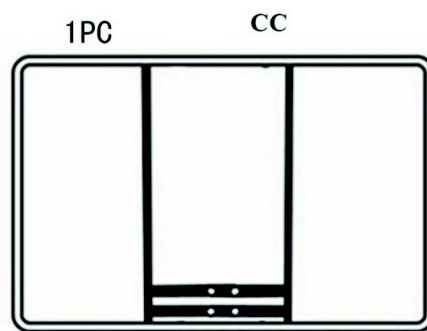
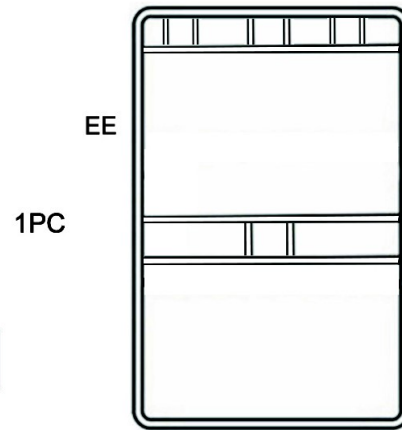
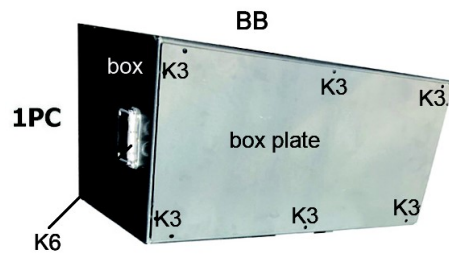
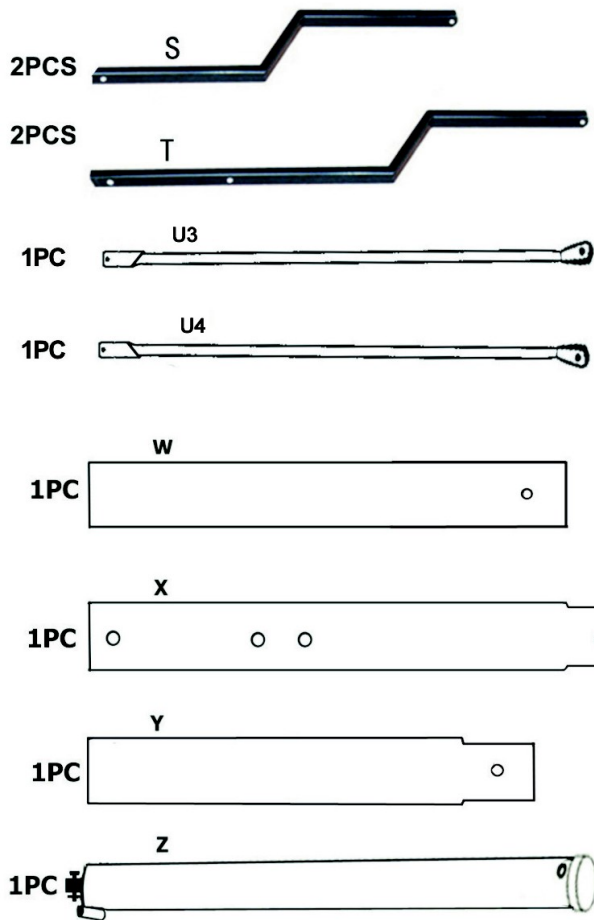

Pripevnite 3 hlavné tyče W, X, Y k sebe, ako je zobrazené na obrázku.

Udrite niekoľkokrát spodnou časťou tyče na kus dreva.

Pripevnite držiak Q, L1 a L2 do stredu tyče X pomocou skrutiek H1,H2,H3.

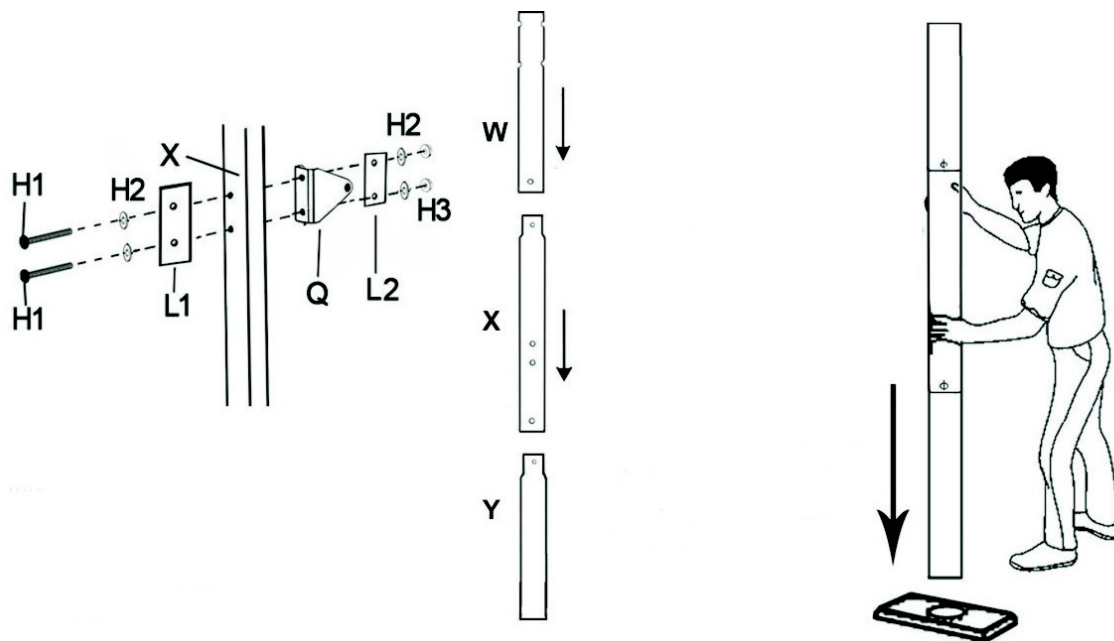

1. Časť EE s K2 a M – ako je vidieť na obrázku, pomocou M1, M2, M3 skrutiek pripevnite M, pomocou K1 pripojte K2 a EE. Potom zasuňte K do K2.
2. Pripevnite vrchný koniec U3, U4 do stredu tyče X pomocou skrutiek F1, F2, F3, F4, pripevnite spodnú časť U3 a U4 na 2 strany základne BB pomocou skrutiek I1, I2, I3.

Pripevnite 3 hlavné tyče pomocou skrutiek G1, G2, G3

Pripevnite spodnú tyč Y na základňu BB pomocou skrutiek J1. Uistite sa, že držiak Q smeruje dozadu pre ďalší krok montáže.

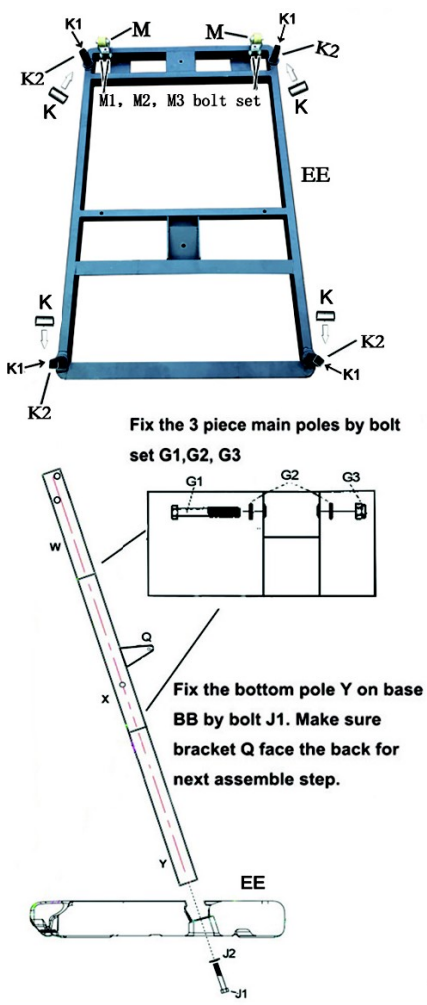

2. Fix top end of the U3, U4 on middle pole X by bolts set F1, F2, F3, F4, fix bottom end of braces U3 & U4 on the two sides of base BB by bolts set I1, I2, I3.

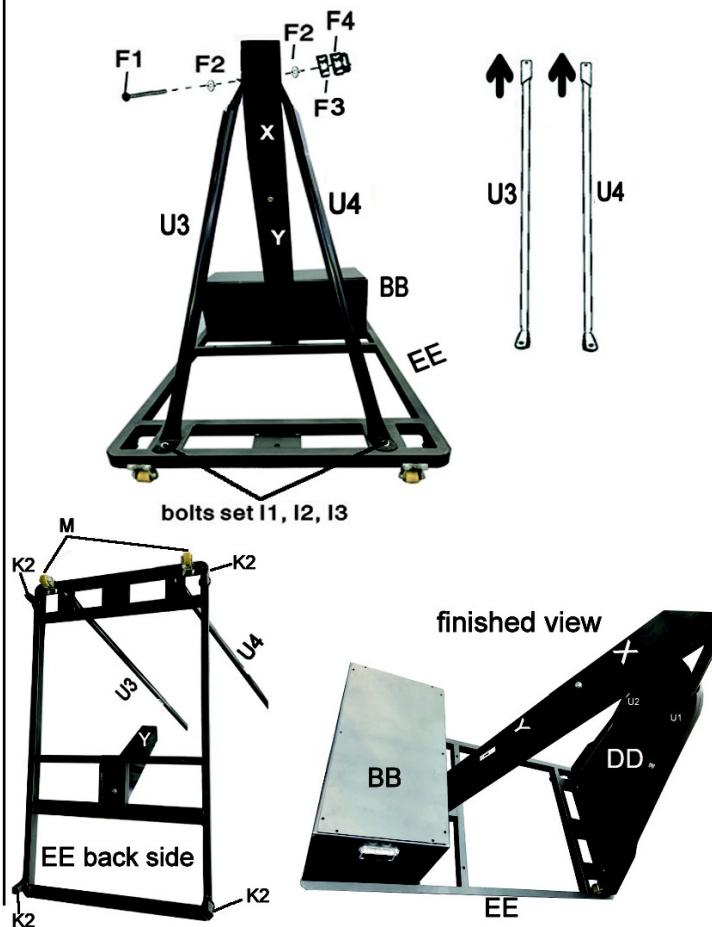

Zadná strana EE

konečný pohľad

Pripevnite obruč AA na prednú časť dosky CC, ako je ukázané na obrázku. Upozorňujeme, že musíte najskôr uvoľniť skrutky s pružinami, ako obruč namontujete.

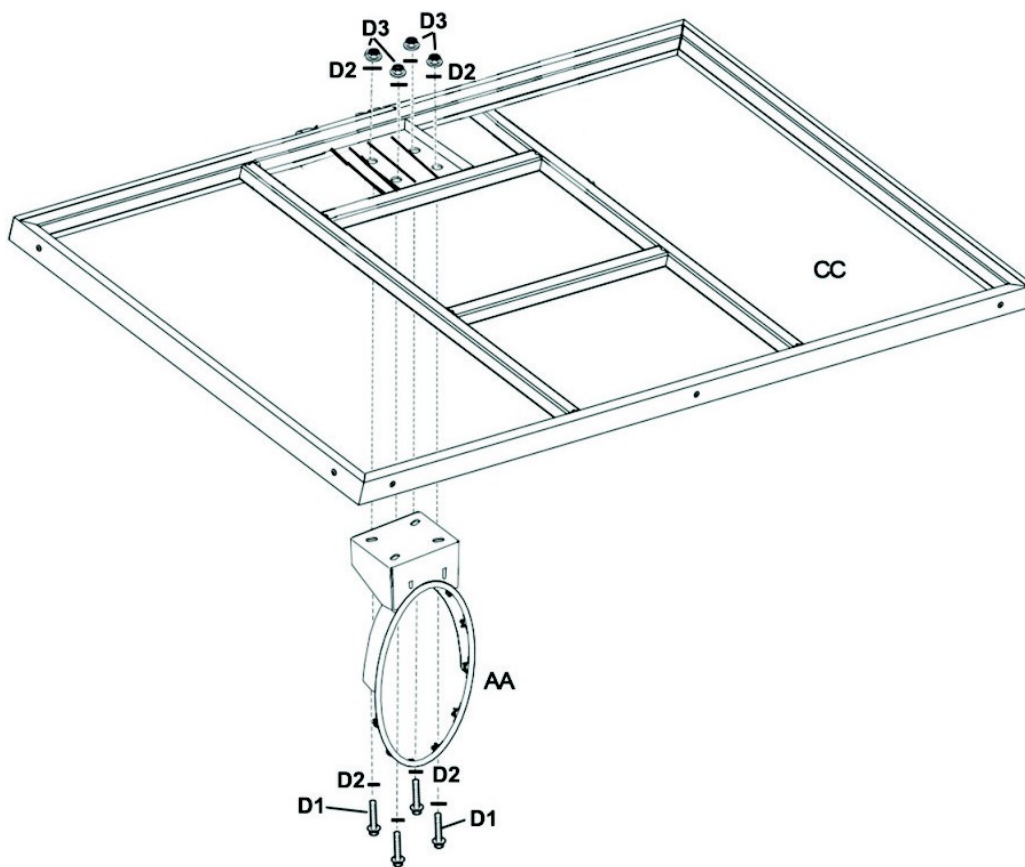

Pripevnite držiak S,T na zadnú stranu dosky CC, ako je zobrazené na obrázku nižšie.

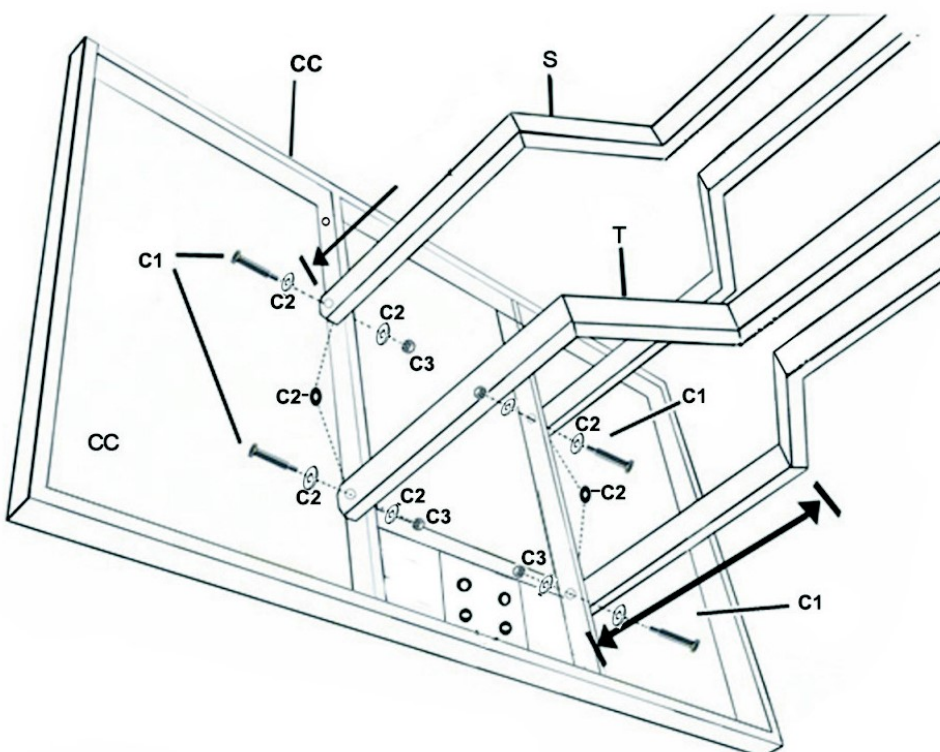

Pripevnite držiak S,T na vrchnú tyč W.

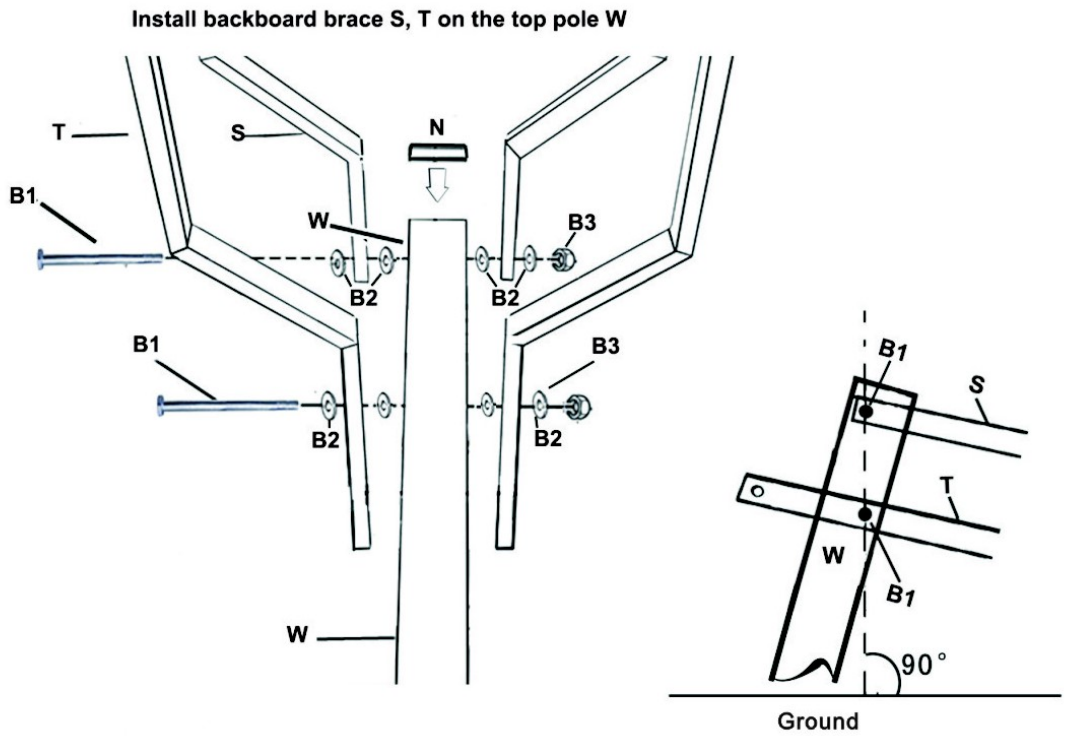

Pripevnite nastavovací mechanizmus Z ako je ukázané na obrázku.

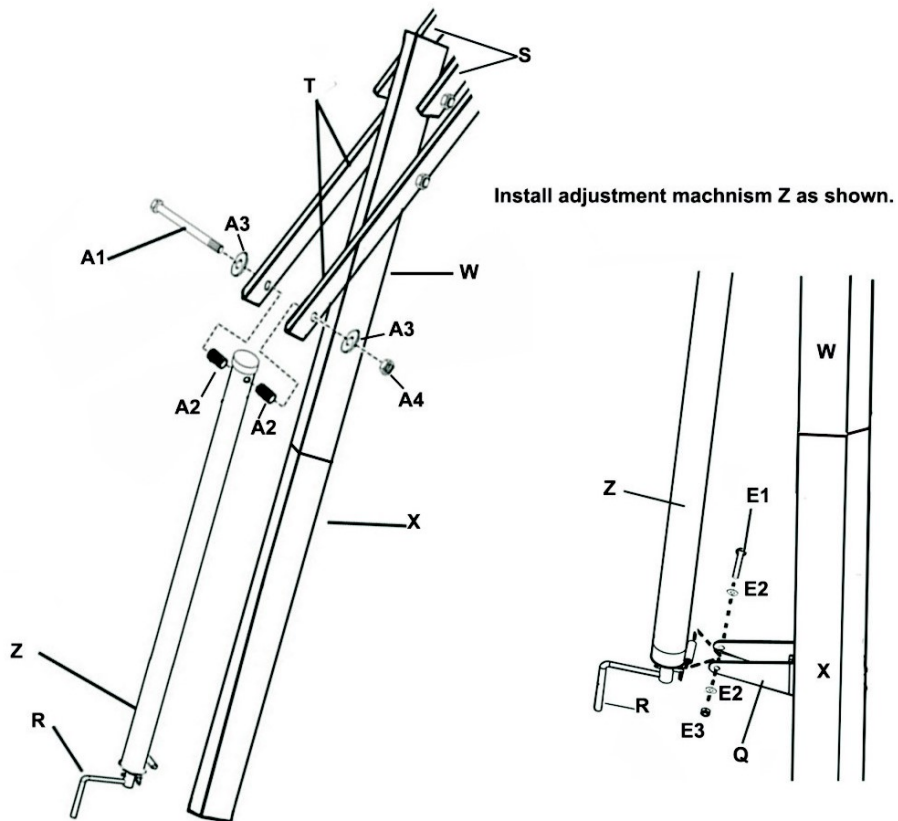

Pripevnite kryt DD na držiak U3,U4 pomocou suchého zipsu, ako je ukázané na obrázku.

Fix the pad DD on braces U3 , U4 by velcro as shown.

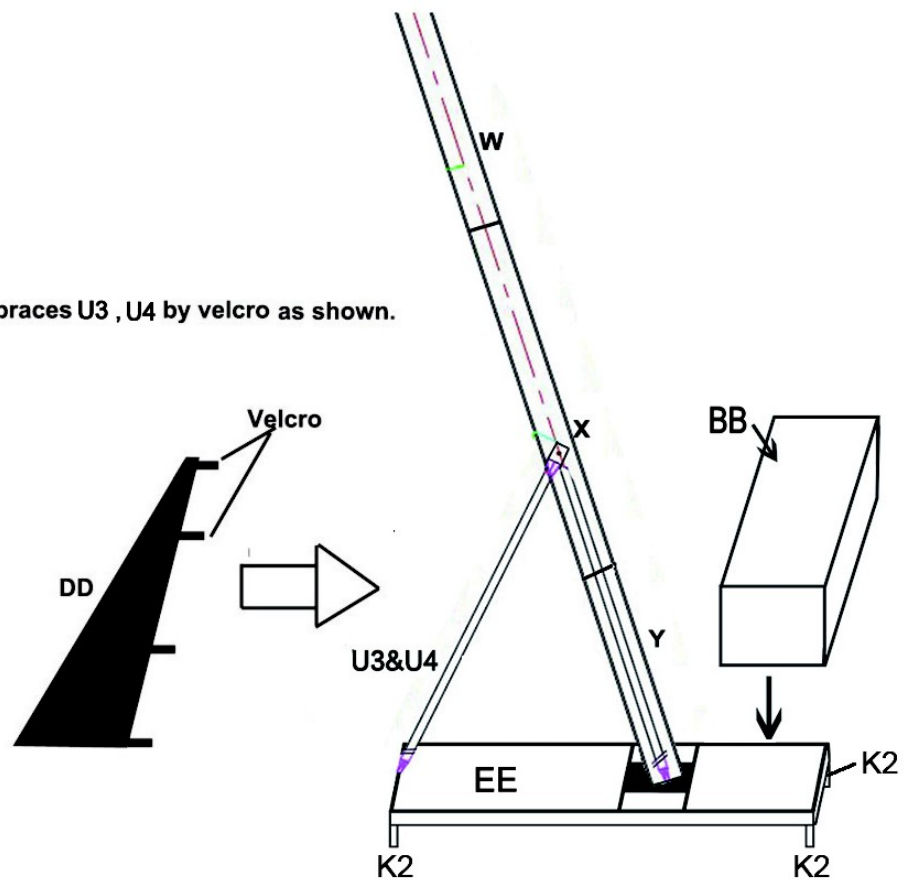

Dajte do základne BB ťažký kameň alebo vreca s pieskom.

Pripevnite sieťku na obruč AA.

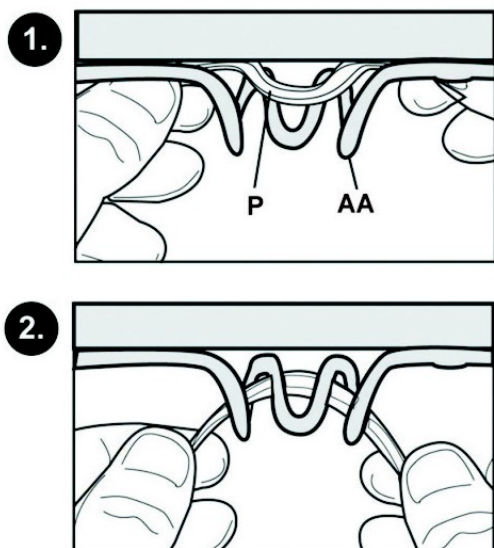

Fix the net P on ring AA



Predávajúci poskytuje na tento výrobok prvému majiteľovi záruku 2 roky odo dňa predaja.

Záruka sa nevzťahuje na závady vzniknuté:

1. zavinením užívateľa tj. poškodenie výrobku nesprávnou montážou, neodbornou repasiou, užívaním v nesúlade so záručným listom
2. nesprávnou alebo zanedbanou údržbou
3. mechanickým poškodením
4. opotrebovaním dielov pri bežnom používaní
5. neodvratnou udalosťou a živelnou pohromou
6. neodbornými zásahmi
7. nesprávnym zaobchádzaním, či nevhodným umiestnením, vplyvom nízkej alebo vysokej teploty, pôsobením vody, neúmerným tlakom a nárazmi, úmyselne pozmeneným designom, tvarom alebo rozmermi

Copyright - autorské práva

Spoločnosť MASTER SPORT s.r.o. si vyhradzuje všetky autorské práva k obsahu tohoto návodu na použitie. Autorské právo zakazuje reprodukciu častí tohto návodu alebo ako celku treťou stranou bez výslovného súhlasu spoločnosti MASTER SPORT s.r.o.. Spoločnosť MASTER SPORT s.r.o. pre použitie informácií obsiahnutých v tomto návode na použitie nepreberá žiadnu zodpovednosť za akýkoľvek patent.



Basketball stand MASTER® Court Pro 305

MASSPSB-26



Notice to assemblers:

All the basketball systems, including those used for displays, must be assembled and ballasted according to instructions. Failure to follow instructions could result in serious injury.

Please read all warnings and cautions before assembly. It is recommended to supervise children as they play with this product. This product is to be assembled by 4 adults only!

We appreciate your purchasing one of our many fine products. We are assure that you will be very satisfied with your selection.



SAFETY INSTRUCTIONS



Owner must ensure that all players know and follow these rules for safe operation of the system.

To ensure safety, do not attempt to assemble this system without following the instructions carefully. Check entire box and inside all packing material for parts and/or additional instruction material. Before beginning assembly, read the instructions and identify parts using the hardware identifier and parts list in this document. Proper and complete assembly, use, and supervision are essential for proper operation and to reduce the risk of accident or injury. A high probability of serious injury exists if this system is not installed, maintained, and operated properly.

- If using a ladder during assembly, use extreme caution.
- Four(4) capable adults are recommended for this operation.
- Check base regularly for leakage. Slow leaks could cause system to tip over unexpectedly.
- Seat the pole sections properly (if applicable). Failure to do so could allow the pole sections to separate during play and/or transport of the system.
- Climate, corrosion, or misuse could result in system failure.
- Minimum operational height is 6' 6" (1.98 m) to the bottom of backboard.
- This equipment is intended for home recreational use only and NOT excessive competitive play.
- Read and understand the warning label affixed to pole.
- The life of your basketball pole depends on many conditions. The climate, placement of the pole, location of the pole, exposure to corrosives such as pesticides, herbicides, or salts are all important.
- Adult supervision is recommended when adjusting height.



WARNING

Read and understand warnings listed below before using this product.

Failure to follow these warnings may result in serious injury and/or property damage.

Owner must ensure that all players know and follow these rules for safe operation of the system.

- DO NOT HANG on the rim or any part of the system including backboard, support braces or net.
- During play, especially when performing dunk type activities, keep player's face away from the backboard, rim and net. Serious injury could occur if teeth/face come in contact with backboard, rim or net.
- Do not slide, climb, shake or play on base and/or pole.
- After assembly is complete, fill system completely with water or sand. Never leave system in an upright position without filling base with weight, as system may tip over causing injuries.
- When adjusting height or moving system, keep hands and fingers away from moving parts.
- Do not allow children to move or adjust system.
- During play, do not wear jewelry (rings, watches, necklaces, etc.). Objects may entangle in net.
- Surface beneath the base must be smooth and free of gravel or other sharp objects. Punctures cause leakage and could cause system to tip over.
- Keep organic material away from pole base. Grass, litter, etc. could cause corrosion and/or deterioration.
- Check pole system for signs of corrosion (rust, pitting, chipping) and repaint with exterior enamel paint. If rust has penetrated through the steel anywhere, replace pole immediately.
- Check system before each use for proper ballast, loose hardware, excessive wear and signs of corrosion and repair before use.
- Check system before each use for instability.
- Do not use system during windy and/or severe weather conditions; system may tip over. Place system in the storage position and/or in an area protected from the wind and free from personal property and/or overhead wires.
- Never play on damaged equipment.
- When moving system, use caution to keep mechanism from shifting.
- Keep pole top covered with cap at all times.
- Do not allow water in tank to freeze. During sub-freezing weather add 2 gallons of non-toxic antifreeze, sand or empty tank completely and store. (Do not use salt.)
- While moving system, do not allow anyone to stand or sit on base or have added ballasting on base.
- Do not leave system unsupervised or play on system when wheels are engaged for moving.
- Use Caution when moving system across uneven surfaces. System may tip over.
- Use extreme caution if placing system on sloped surface. System may tip over more easily.
- See instruction manual for proper installation and maintenance.

HEIGHT ADJUSTMENT

Backboard and rim height adjustment is from 7-1/2' to 10'.

Rotate crank handle to raise and lower backboard

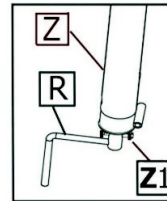

Handle (R) can be removed or stored by removing small

bolt (Z1) at the end of adjustment mechanism (Z)

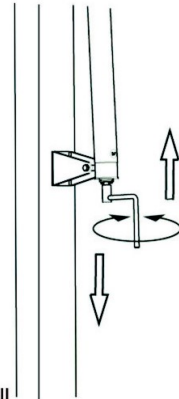

MOVING SYSTEM

1. Adjust basketball backboard height to lowest position.
2. While holding pole, rotate basketball system forward until wheels engage with ground.
3. Move basketball system to desired location.
4. Carefully rotate basketball system upright.
5. Check system for stability.



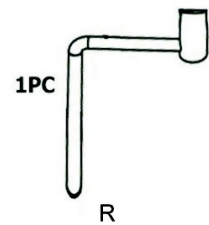
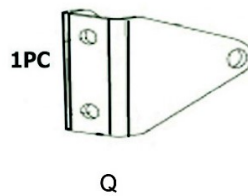
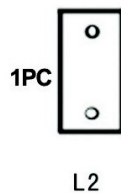
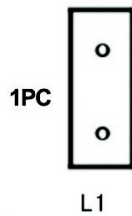
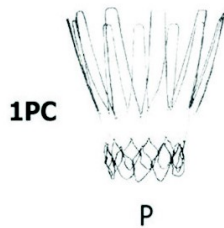
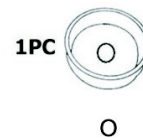
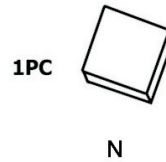
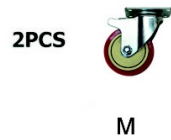
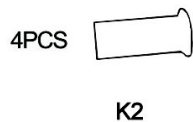
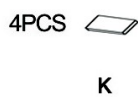
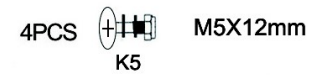
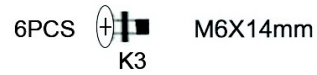
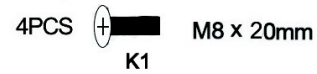
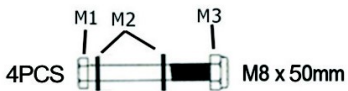
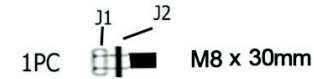
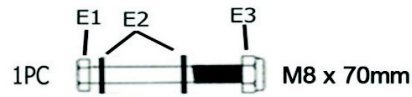
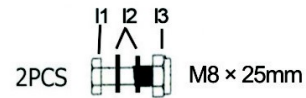
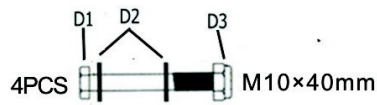
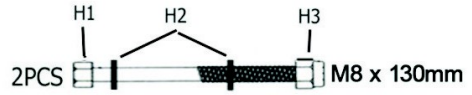
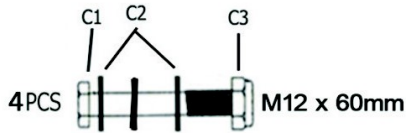
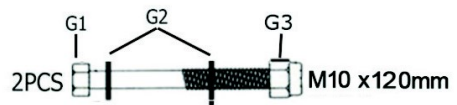
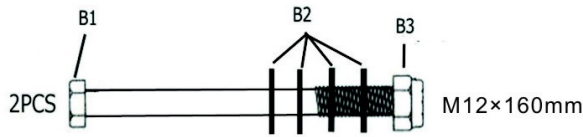
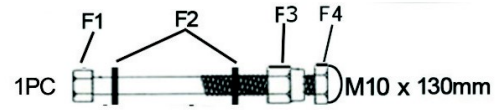
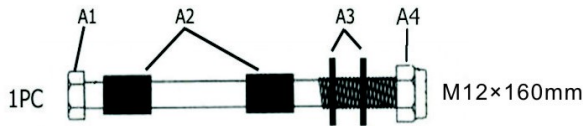

Use K4, K5 to connect K6 and BB,
use K3 to connect the box plate and box

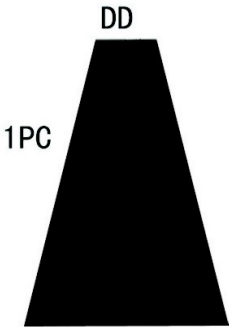
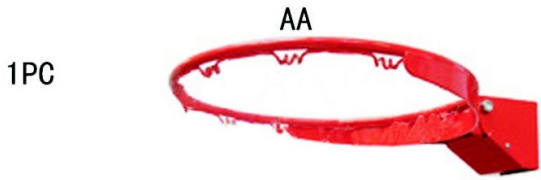
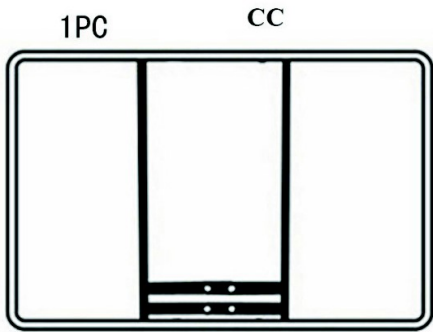
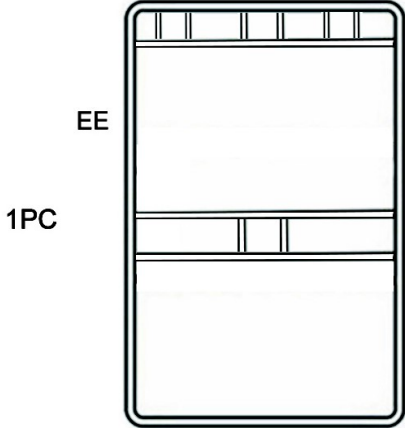
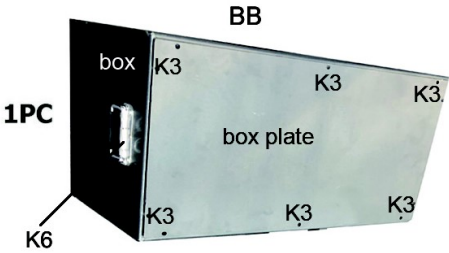
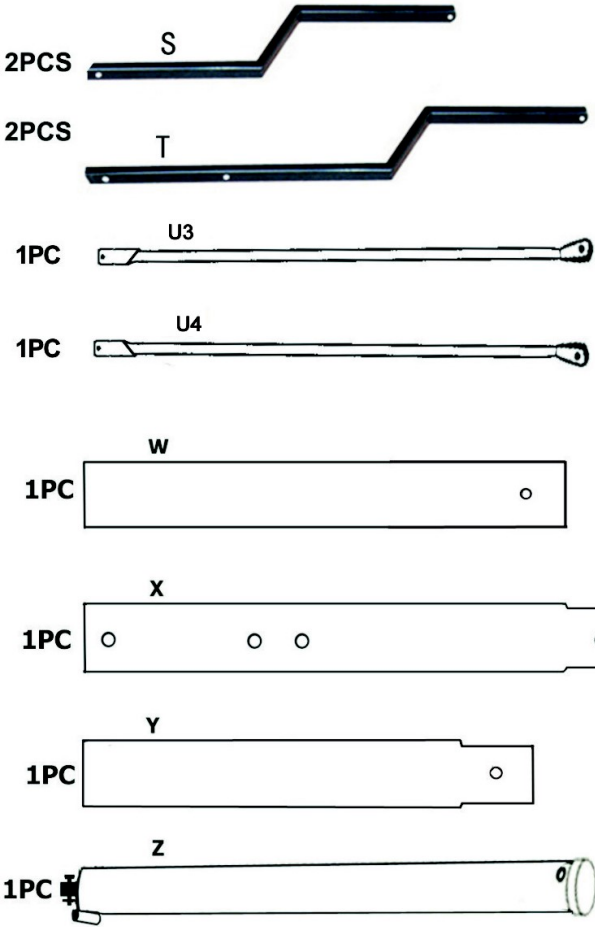

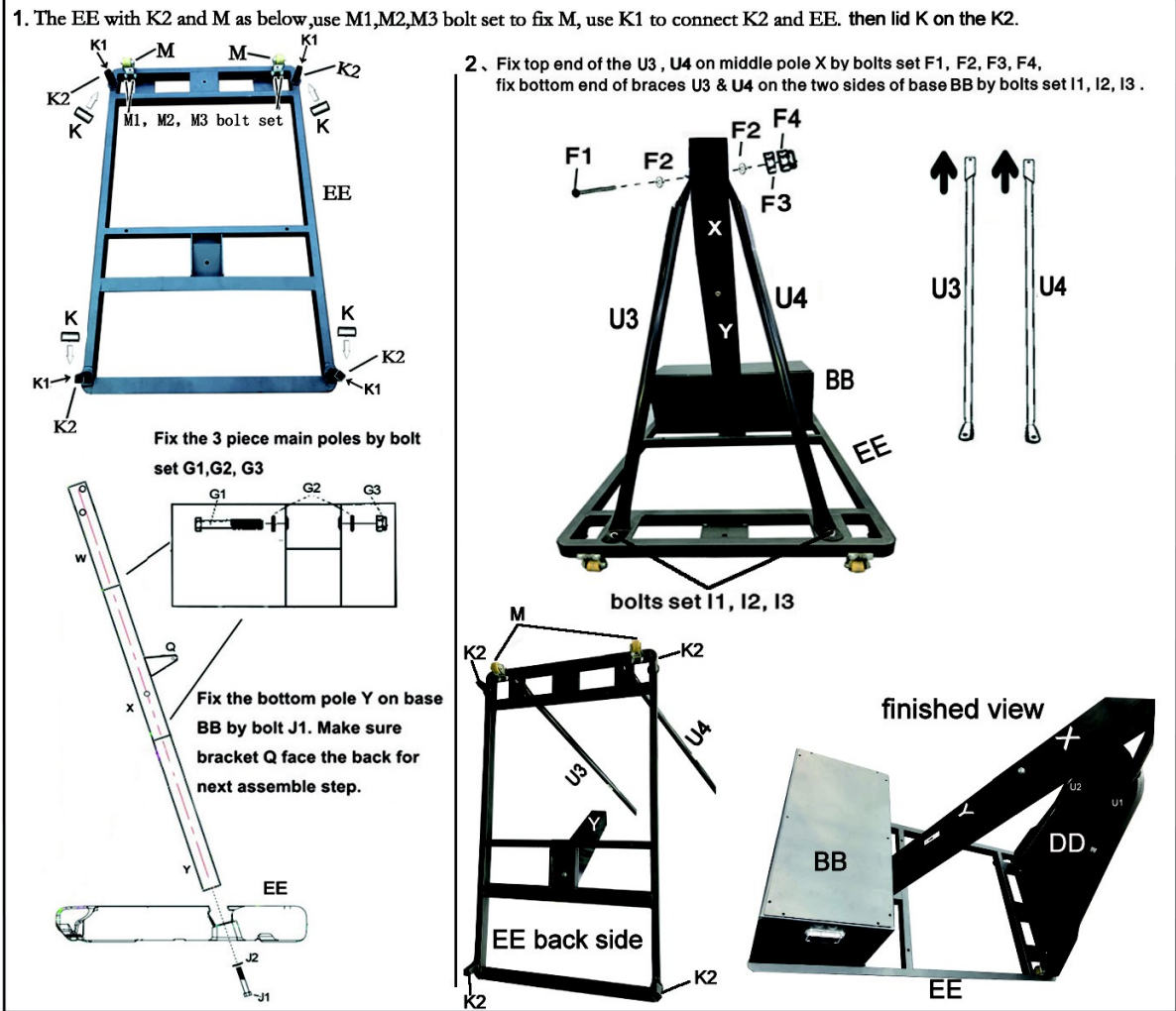
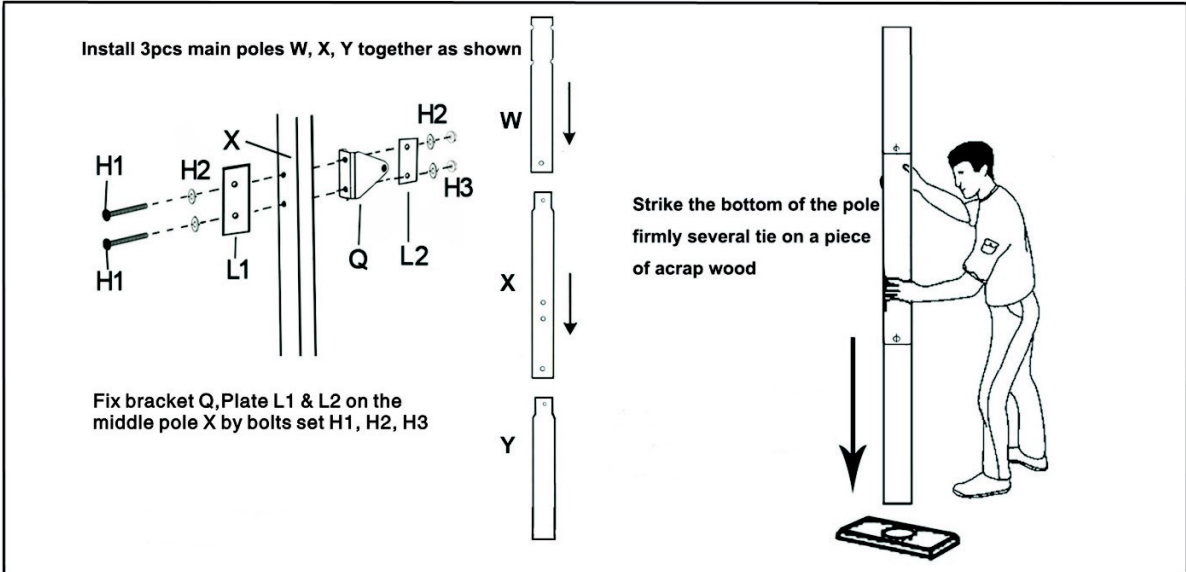

Assemble ring AA on the front of backboard CC as shown. Please note that you must take apart the springs inside ring case before assemble the ring AA.

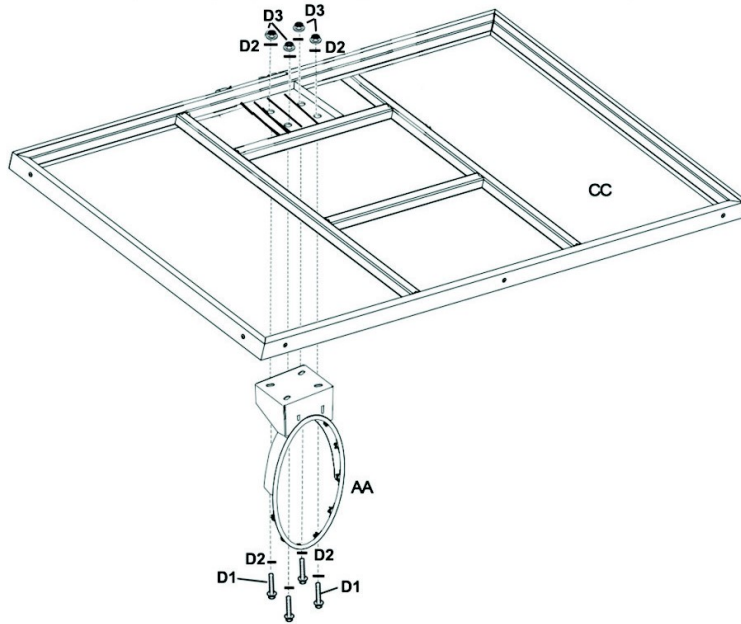

Install the backboard brace S, T on the back of backboard CC as shown.

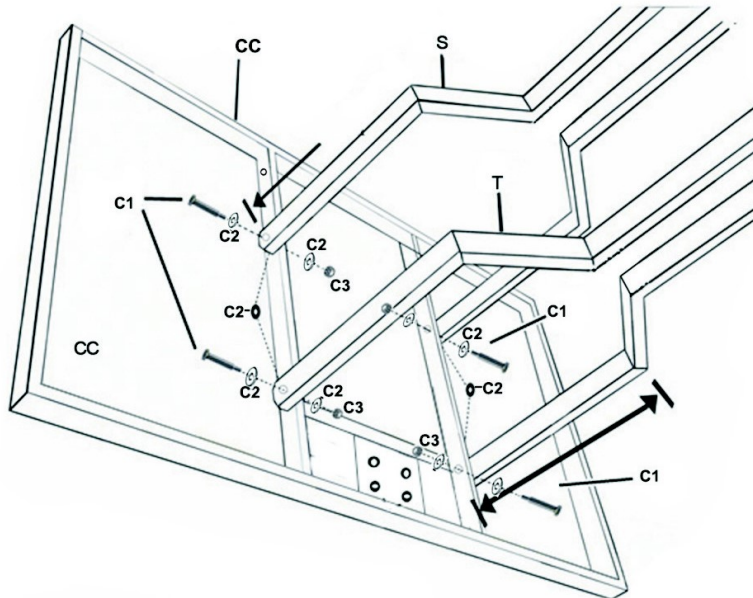

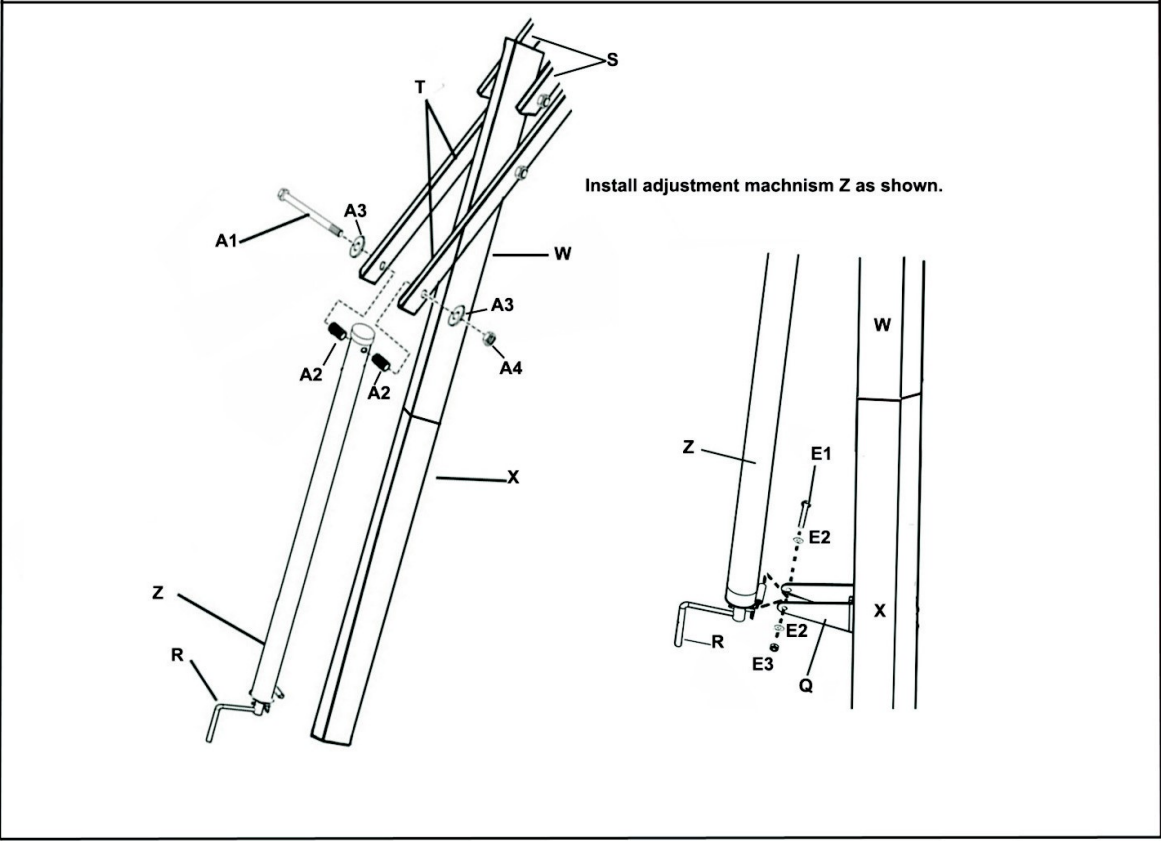
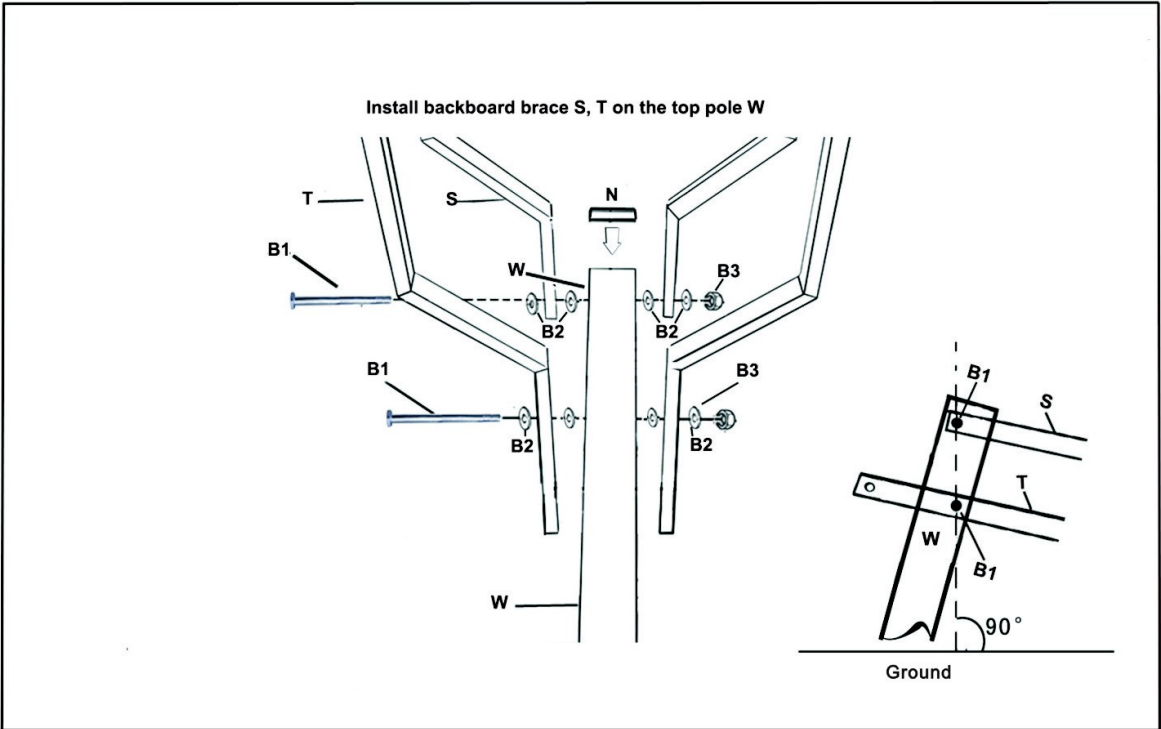

Fix the pad DD on braces U3 , U4 by velcro as shown.

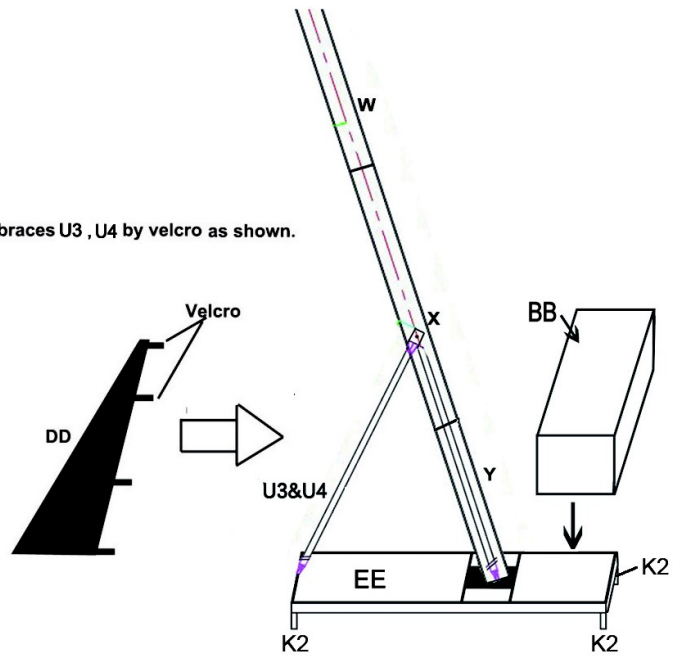

Put stone or sandy bag in BB

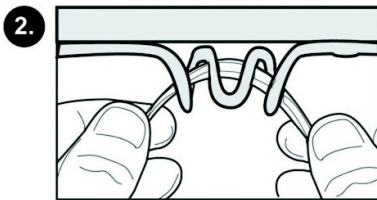
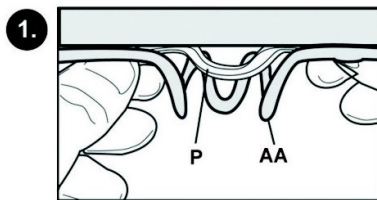

Fix the net P on ring AA



BB

WARRANTY

for other countries

The product is warranted for 24 months following the date of delivery to the original purchaser.

This warranty does not apply to damages caused by misuse of this product, accidental or intentional damage, neglect or commercial use.

Excluded from this warranty is liability for consequential property or commercial damages or for damages for loss of use.

This warranty is valid only to the original purchaser and under normal use.

Repairs must be made by an authorized dealer, otherwise this warranty void.

© COPYRIGHT

MASTER SPORT s.r.o. retains all rights to this Owner's Manual. No text, details, or illustrations from this manual may be either reproduced, distributed, or become the subject of unauthorized use for commercial purposes, nor may they be made available to others.

Reproduction prohibited!

Address of local distributor:



MASTER® kosárlabdapalánk Court Pro 305

MASSPSB-26



Használati útmutató

FIGYELMEZTETÉS: a nem megfelelő elhelyezés, összeszerelés, ugrálás a kosárgyűrűre komoly személyi sérüléshez, halálesethez is vezethet!

Összeszerelési útmutató:

A kosárlabdapalánk minden elemét a jelen használati útmutató szerint kell összeszerelni! A nem megfelelő összeszerelés komoly személyi sérüléshez vezethet!

Összeszerelés és a használat előtt figyelmesen olvassa el a biztonsági figyelmeztetéseket és utasításokat! Felnőtt felügyelete nélkül a gyermekeknek tilos a termékkel játszani!

A kosárlabdapalánk összeszerelését 4 felnőtt személy végezze!

Kosárgyűrű maximális teherbírása: 55 kg.

Minden használat előtt ellenőrizze, hogy minden csavar megfelelően van-e meghúzva!

A kosárgyűrűt ne helyezze el ablakok, illetve olyan tárgyak közelébe, amelyek törékenyek vagy más módon sérülékenyek!

A jelen termék edzésre szolgál, nem játékszer!

A jelen sporteszköz kizárólag otthoni használatra készült. Bármilyen üzleti célú használat kizárja a jótállás érvényesítését!

A kosárlabdapalánkot ne használja víz közelében! Használat a medence, strand vagy szauna közelében veszélyes! Ilyen használat kizárja a jótállás érvényesítését!

Minden használat előtt ellenőrizze, hogy minden csavar megfelelően van-e meghúzva! Sérült terméket tilos használni!

A sérült alkatrészeket azonnal cserélje ki! Kizárólag eredeti alkatrészeket használjon!

A kosárlabdapalánkot kizárólag eredeti rendeltetési céljára használja – kosárlabdázáshoz. Mindenkor óvatosan kosárlabdázzon, legyen tekintettel a környezetére!

A kosárpalánkra ne kapaszkodjon fel, ne hintázzon rajta! A termék megsérülhet, fennáll a baleset veszélye!

Biztonsági utasítások:

1. Bemelegítési fázis: Minden kosárlabdajáték előtt melegítsen be, végezzen nyújtó gyakorlatokat. A gyaloglás vagy nyújtó és bemelegítő gyakorlatokkal kombinált futás csökkenti a személyi sérülés kockázatát.

2. Ruházat és cipő: Sportoláshoz használjon megfelelő sportruházatot és sportcipőt! A kosárlabdajátékot ne játssza mezítláb, szandálban, csak zokniban vagy harisnyanadrágban!

3. Nyújtó fázis: Edzés után végezzen nyújtó gyakorlatokat!

4. Biztonsági figyelmeztetés: Azonnal hagyja abba a játékot, ha mellkasi fájdalmat vagy nyomást, illetve izomfájdalmat érez! A játékot hagyja abba akkor is, ha szédül, rosszul van, vagy erős fájdalmat érez! Az edzésprogramot konzultálja meg orvosával!

Ellenőrizze, hogy a termék megfelelően, stabil pozícióban van-e rögzítve! Az edzés idejét igazítsa a szükségleteihez, az edzést ne vigye túlzásba!

Biztonsági figyelmeztetések:

- A tulajdonosnak biztosítani kell, hogy minden játékos ismerje, és tartsa be a jelen termék biztonságos használatára vonatkozó szabályokat!
- A biztonság érdekében a terméket a jelen összeszerelési útmutató szerint szerelje össze!
- Összeszerelés során tartsa be a jelen útmutatóban közölt utasításokat, ez által csökkenti a személyi sérülés kockázatát!
- Összeszerelés előtt ellenőrizze, hogy minden alkatrész rendelkezésre áll-e.
- Ha a termék összeszerelése szakszerűtlen módon történik, elmarad a rendszeres ellenőrzés és karbantartás, fennáll a személyi sérülés kockázata!

Figyelem:

- 21.** Ne kapaszkodjon bele a kosárgyűrűbe, ne másszon fel a kereten, mert fennáll a személyi sérülés vagy anyagi kár veszélye! Ne engedje, hogy a gyermekek felmásszanak a kosárlabdapalánkra!
- 22.** Összeszerelés után a talpazatot azonnal töltsen fel vízzel vagy homokkal, hogy biztosítva legyen a kosárlabdapalánk stabilitása! Ne használja nehezek nélkül!
- 23.** Ellenőrizze a talpazat állapotát, a zárókupak meghúzását. Sérült talpazatból réseken kiszivároghat a víz vagy a homok, ez által a talpazat nem lesz megfelelően leterhelve, ami a kosárlabdapalánk felborulásához vezethet. A sérült terméket ne használja!

24. Erősen húzza meg a szerkezet minden elemét! A játék, illetve a kosárlabdapalánk áthelyezése alatt a nem megfelelően meghúzott alkatrészek elválhatnak egymástól!
25. Redszeresen ellenőrizze, hogy minden csavar megfelelően van-e meghúzva!
26. A környezeti körülmények (nedvesség, hideg, magas hőmérséklet), illetve a korrózió kárt okozhat a termékben! A talpazatban lévő vizet ne hagyja megfagyni! Fagyos időben engedje ki a vizet a talpazatból, és a talpazatot töltsse fel homokkal, vagy használjon köveket.
27. Gyermek 3 éves kor alatt ne használják a terméket!
28. Sportolás előtt vegyen le minden ékszert (óra, ékszer)! Fennáll a személyi sérülés, illetve az ékszerek elvesztésének veszélye!
29. A rúd magasságának beállítása során kiemelten figyeljen a mozgó alkatrészekre!
30. Ne engedje, hogy gyermekek helyezzenek át a kosárlabdapalánkot, állítsassák a magasságot!
31. Mindenkor óvatosan kosárlabdázzon, legyen tekintettel a környezetére!
32. A kosárlabdapalánkot ne használja szeles időben vagy rossz időjárási viszonyok mellett! A rendszer felborulhat! A kosárlabdapalánkot tegye tárolási pozícióba és/vagy tegye el szélvédett helyre, más tárgytól, illetve a felszín feletti villanyvezetékektől távol!
33. A sérült kosárlabdapalánkot tilos játékhoz használni!
34. A kosárlabdapalánk áthelyezése során óvatosan járjon el, hogy a mechanizmus ne mozduljon el!
35. A rúd felső végét zárja le kupakkal.
36. A kosárlabdapalánk áthelyezéskor ne engedje, hogy a talpazaton üljenek, álljanak, illetve labdát dobáljanak a kosárba!
37. Ne hagyja a kosárlabdapalánkot felügyelet nélkül, illetve ne engedje, hogy játszanak vele, ha a kerekek ki vannak húzva!
38. Az egyenetlen felületeken óvatosan mozgassa a kosárlabdapalánkot! Könnyen felborulhat!
39. A kosárlabdapalánk ferde felületre történő elhelyezésénél óvatosan járjon el! A kosárlabdapalánk könnyen felborulhat!
40. Lásd az összeszerelési és karbantartási útmutatót!

Magasság beállítása:

A palánk, illetve a kosárgyűrű magassága 230-305 cm között állítható be. Forgassa el a forgatókart, hogy növelje vagy csökkentse a palánk magasságát. A fogantyút (R) a beállító rendszer (Z) végén található csavar segítségével (Z1) leszerelheti. Lásd az ábrát!

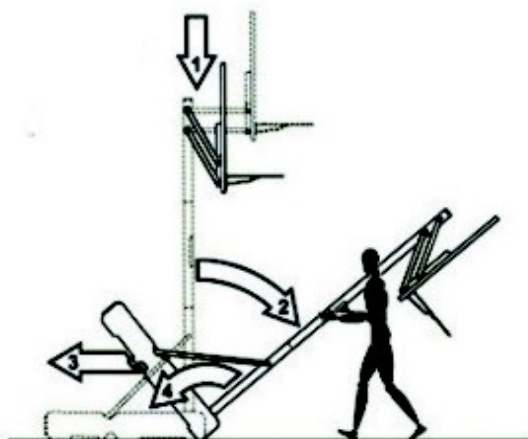
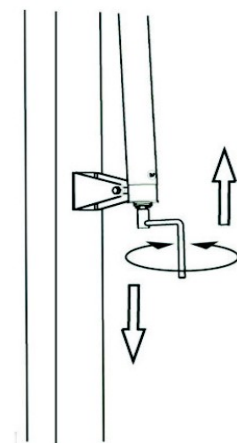
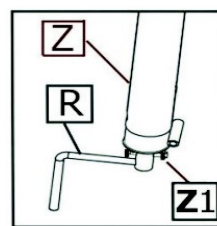

Kosárlabdapalánk áthelyezése:

A kosárlabdapalánk áthelyezése előtt állítsa be a legalacsonyabb magasságot. A kosárlabdapalánkot döntse el – az ábrán látható módon. A kosárlabdapalánkot helyezze át a kívánt helyre. Óvatosan és lassan emelje fel. Ellenőrizze a stabilitását!

Alkatrészek jegyzéke

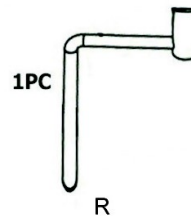
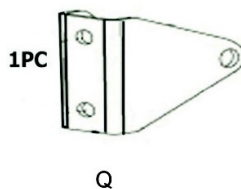
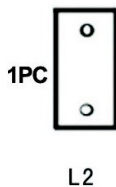
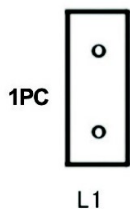
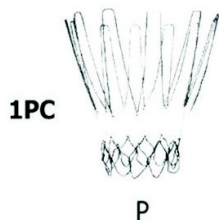
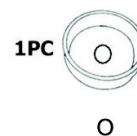
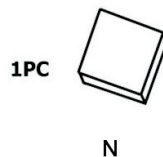
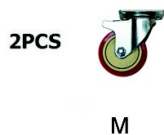
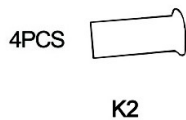
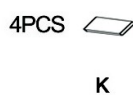
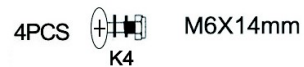
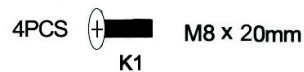
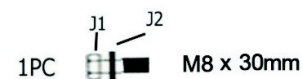
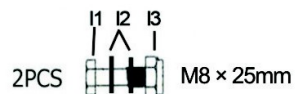
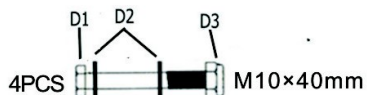
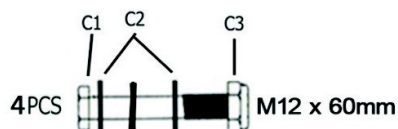
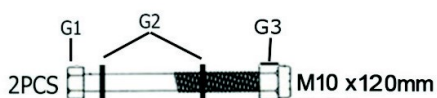
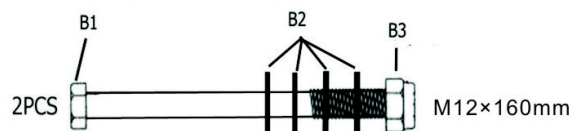
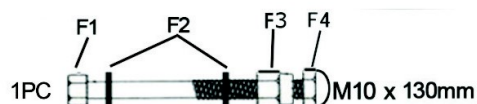
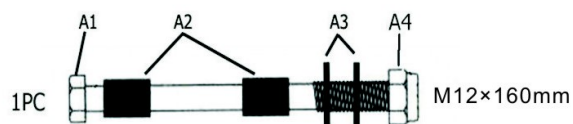

Rögzítse össze a K6 elemet és a szekrényt - a K4 és K5 elemek segítségével.

A palánk és a szekrény egymáshoz való rögzítéshez használja a K3 elemet.

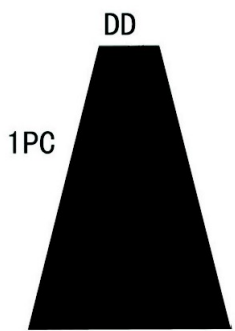
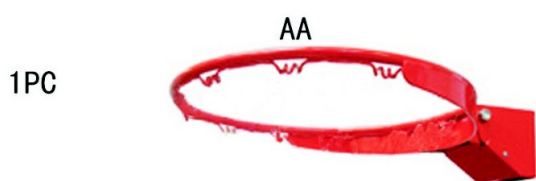
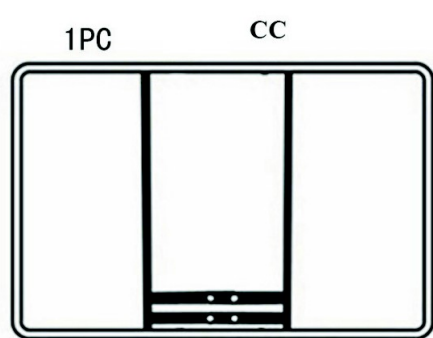
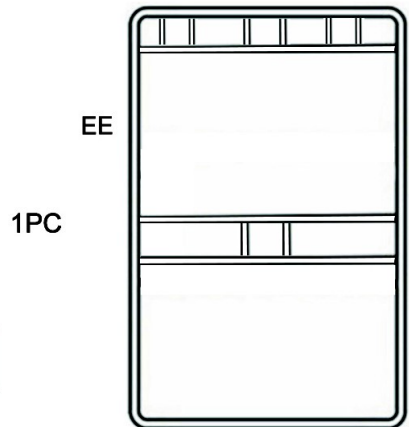
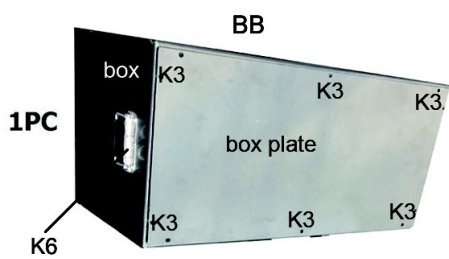
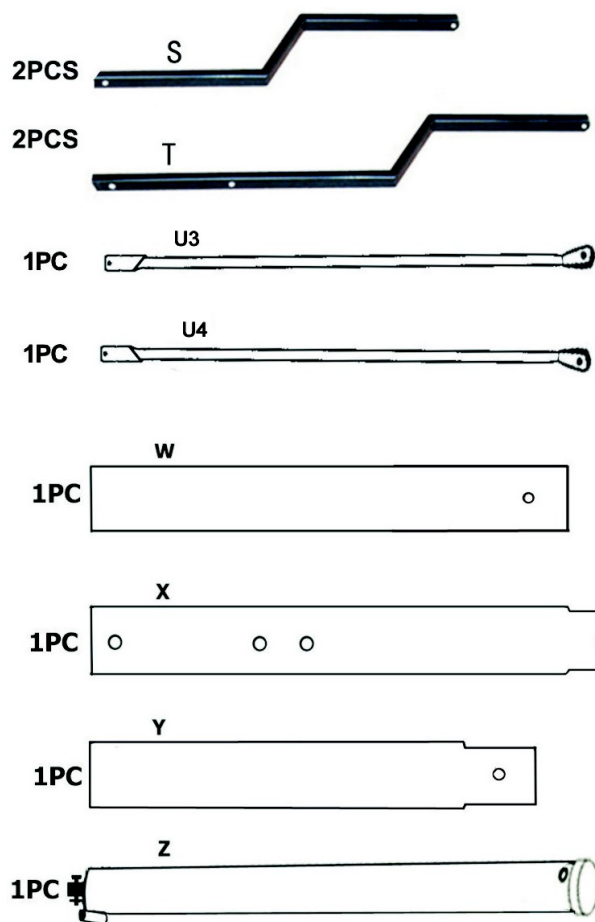

Rögzítse egymáshoz a 3 fő rudat - W, X, Y – lásd az ábrát!

Az összeszerelt rudat üsse néhányszor egy fa laphoz.

A közbenső rúd középső részéhez (X) rögzítse a tartó elemeket (Q, L1 és L2), ehhez használja a csavarokat: H1, H2, H3.

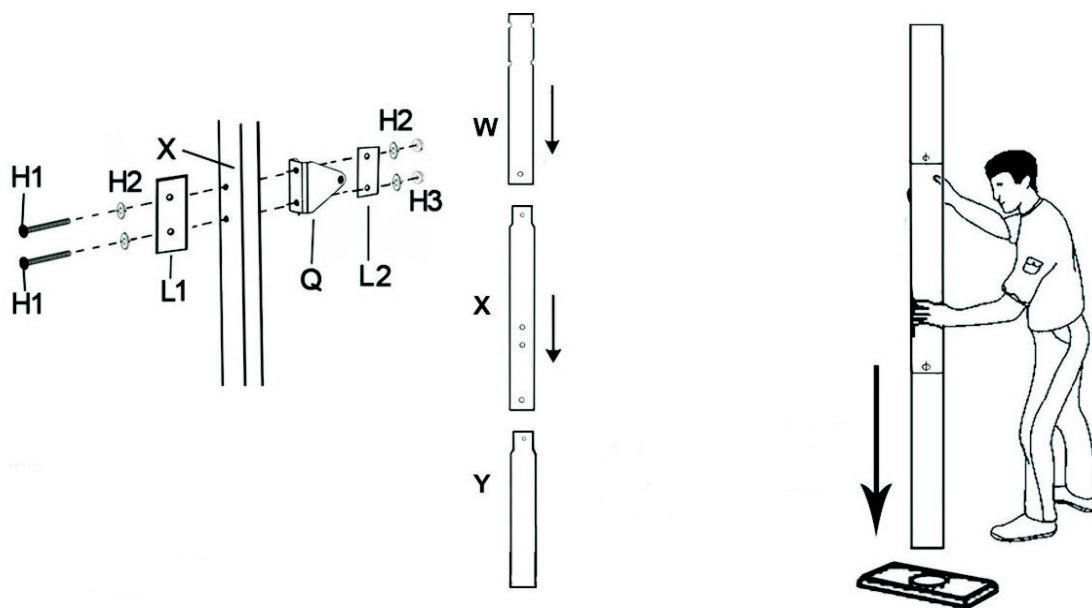

1. Az EE, a K2 és az M elemeket az ábrán látható módon rögzítse: az M elemet rögzítse az M1, M2 és M3 csavarral, a K1 segítségével rögzítse a K2 és az EE elemet. Utána a K elemet tolja be a K2 elembe.
2. Az U3 és az U4 elem felső végét rögzítse az X rúd középső részéhez, ehhez használja a csavarokat: F1,F2,F3, F4. Az U3 és az U4 elem alsó részét rögzítse a talpazat (BB) két oldalához, ehhez használja a csavarokat: I1,I2, I3.

Szerelje össze a 3 rudat, ehhez használja a csavarokat: G1, G2, G3.

Az alsó rudat (Y) rögzítse a talpazathoz (BB), ehhez használja a csavart: J1. Ellenőrizze, hogy a tartó (Q) hátrafelé néz-e!

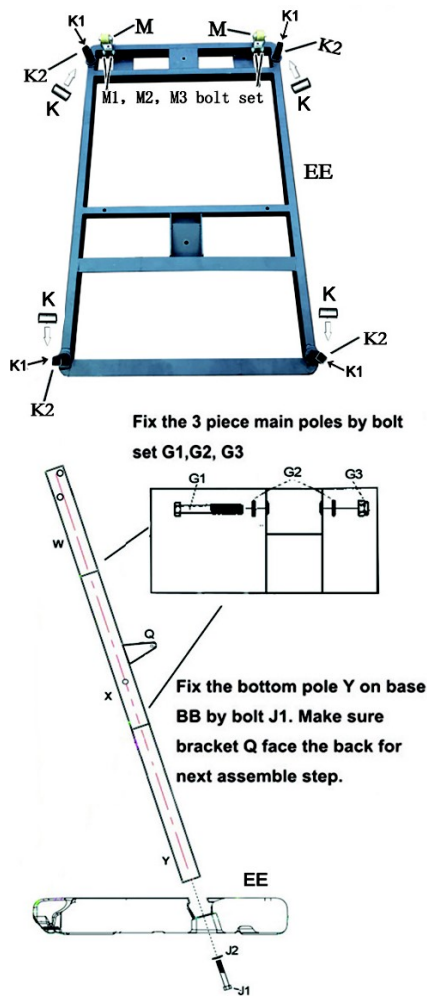

2. Fix top end of the U3 , U4 on middle pole X by bolts set F1, F2, F3, F4, fix bottom end of braces U3 & U4 on the two sides of base BB by bolts set I1, I2, I3 .

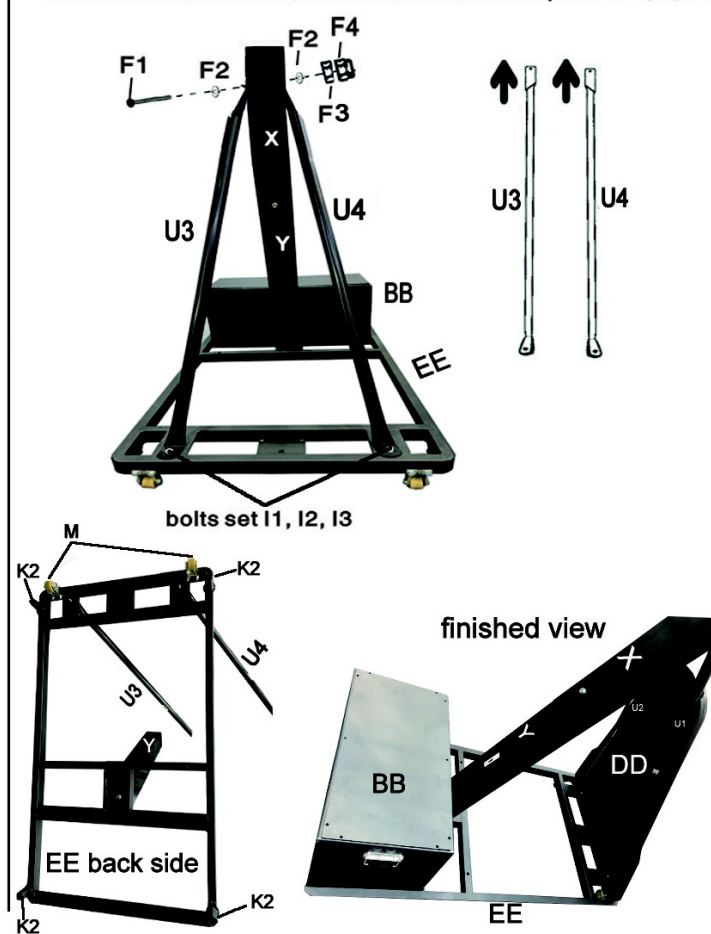

hátdoldali nézet EE

felülnézet – összeszerelt állapot

A kosárgyűrűt (AA) rögzítse a palánk elülső oldalához (CC) – az ábrán látható módon. Figyelem: a kosárgyűrű rögzítése előtt ki kell lazítani a csavarokat és a rugókat!

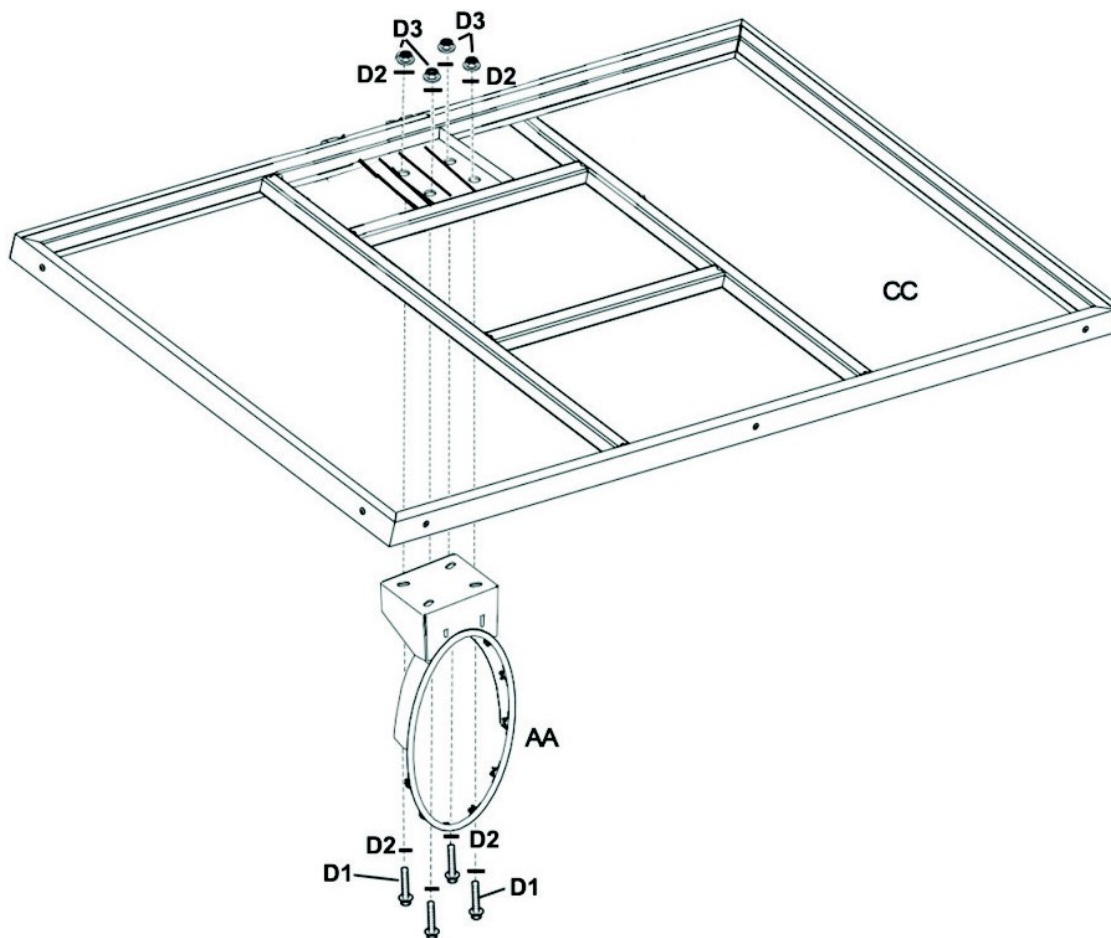

Az alábbi ábrán látható módon rögzítse a palánk hátoldalához (CC) a tartókat (S, T).

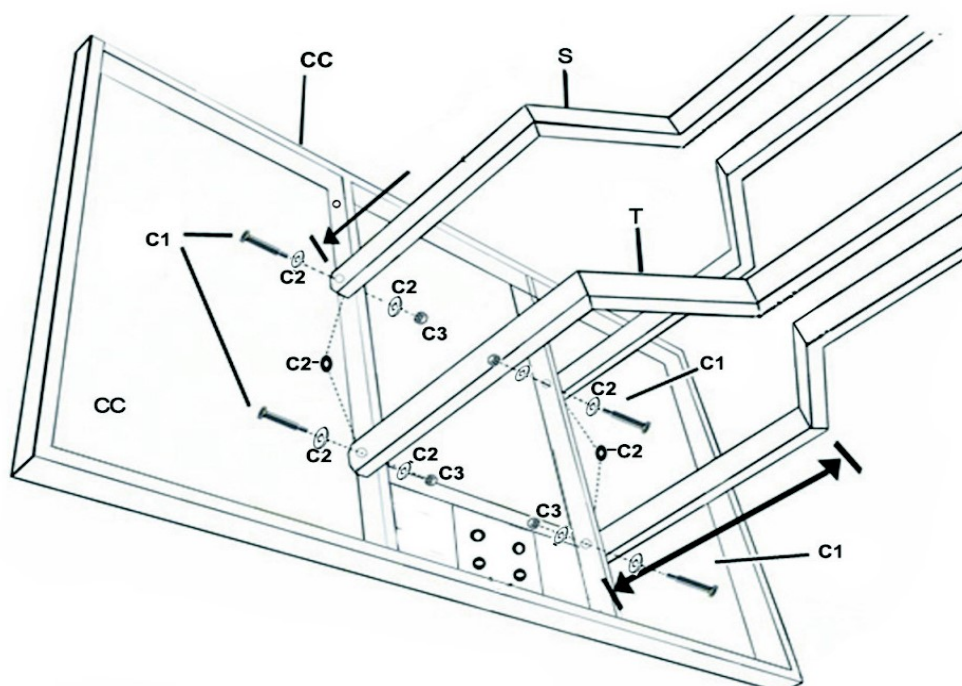

A felső rúdhoz (W) rögzítse a tartókat (S, T).

Install backboard brace S, T on the top pole W

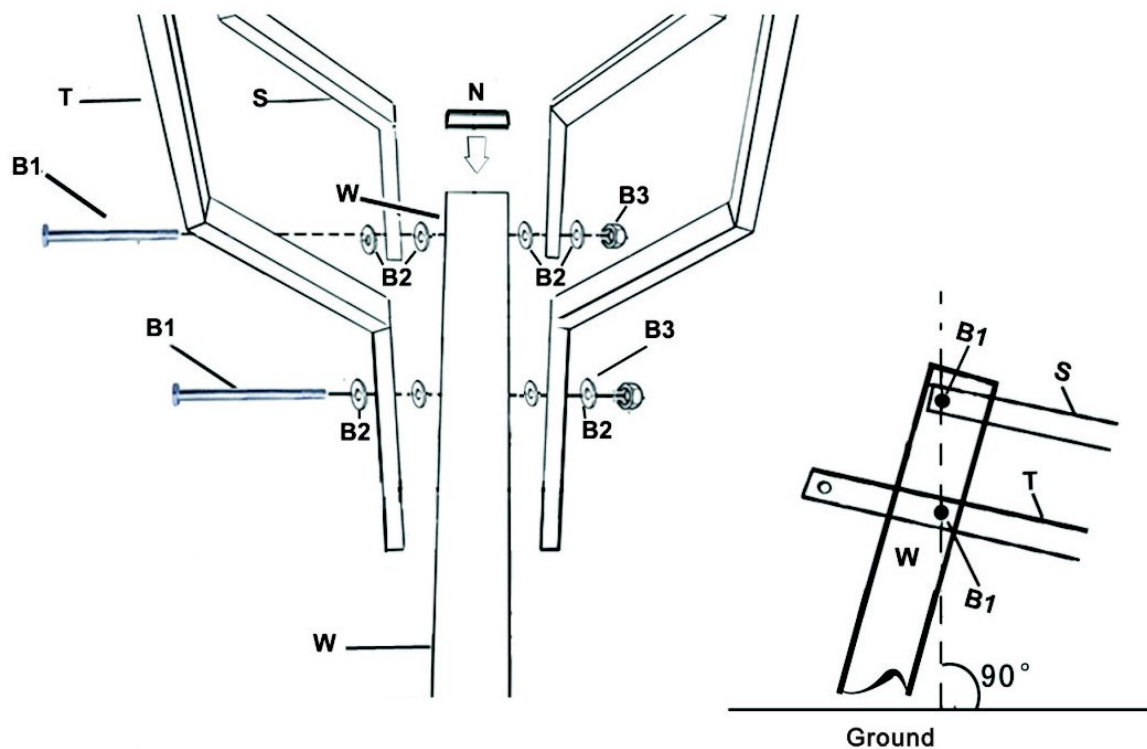

A beállító mechanizmust (Z) rögzítse az ábrán látható módon.

Install adjustment mechanism Z as shown.

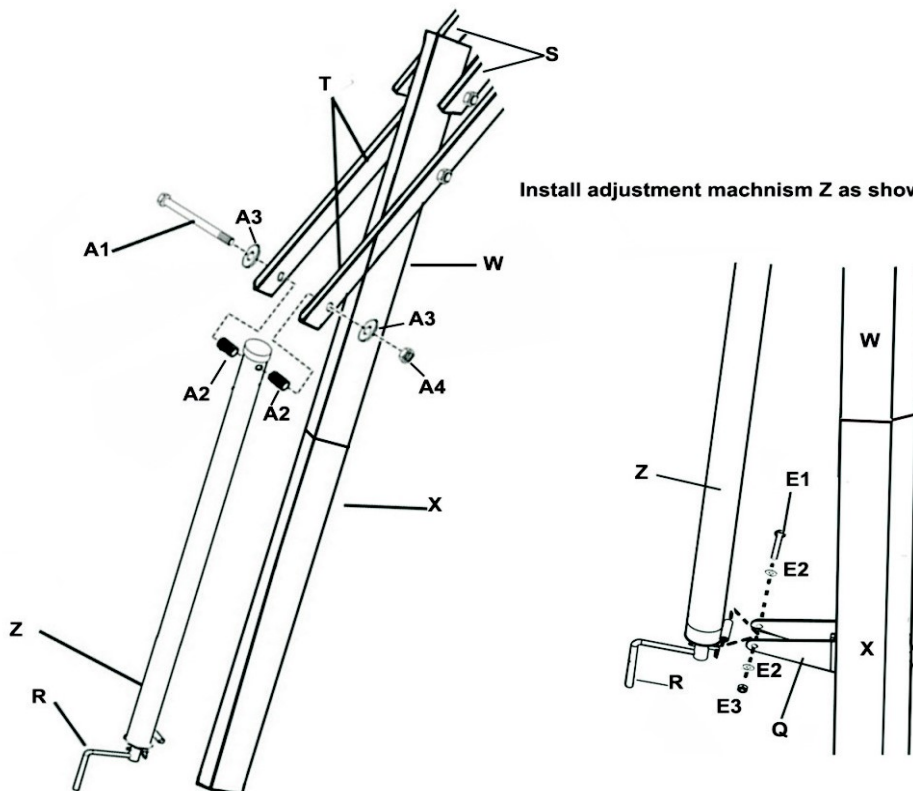

A takaróelemet (DD) tépózár segítségével rögzítse a tartókhöz (U3, U4) – lásd az ábrát!

Fix the pad DD on braces U3, U4 by velcro as shown.

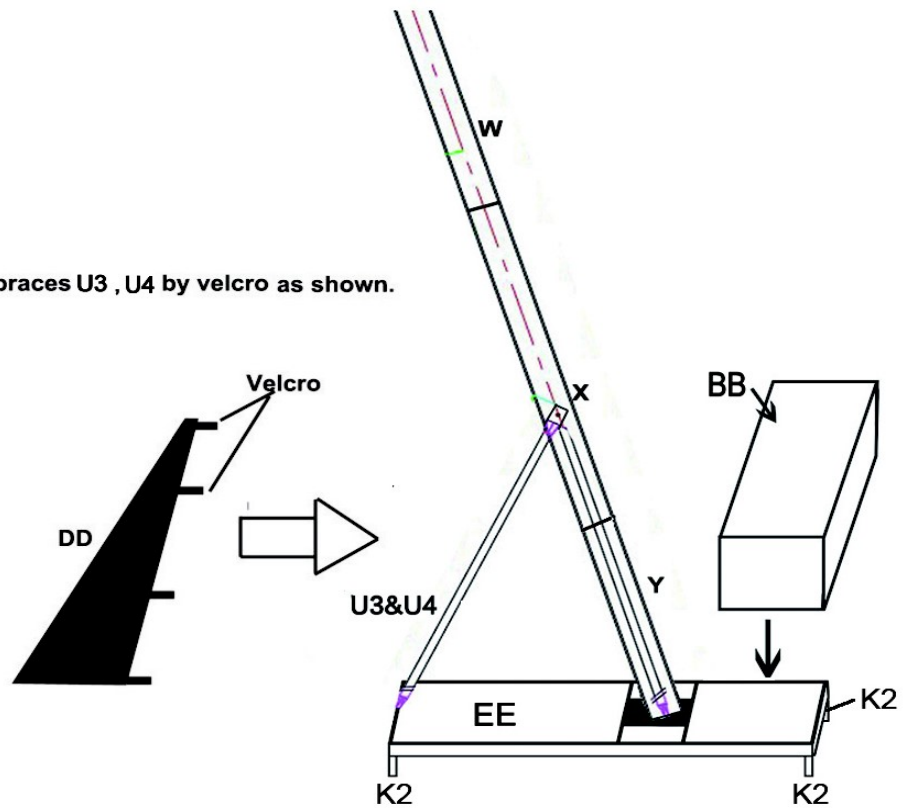

A talpazatba (BB) tegyen egy nehéz követ vagy homokzsákokot.

A kosárhálót rögzítse a kosárgyűrűhöz (AA).

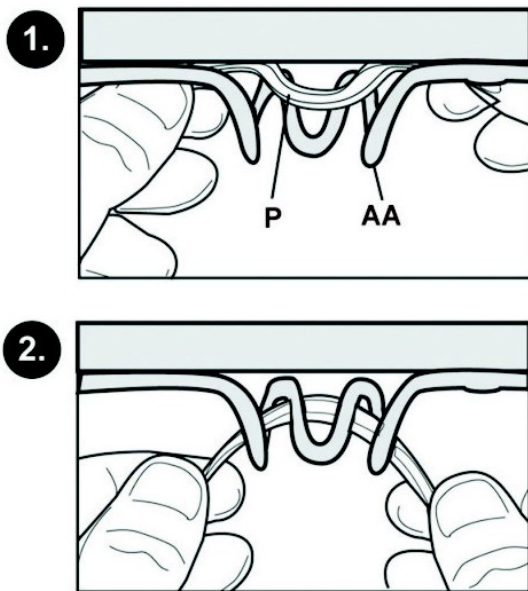

Fix the net P on ring AA



Jelen termékre eladó az első tulajdonosnak 2 év jótállást nyújt, az eladás napjától számítva.

A jótállás nem vonatkozik az alábbiak következtében keletkezett meghibásodásokra:

1. felhasználó hibájából keletkezett sérülések, azaz a termék meghibásodása a helytelen összeszerelés, szakszerűtlen javítás, a nem rendeltetésszerű használat
2. nem megfelelő vagy elmaradt karbantartás
3. mechanikai sérülések
4. egyes részek természetes kopása mindennapos használat következtében
5. elkerülhetetlen esemény, természeti katasztrófa
6. szakszerűtlen beavatkozások
7. nem megfelelő használat vagy alkalmatlan elhelyezés, túl alacsony vagy túl magas hőmérséklet, víz hatása, aránytalan nyomás vagy ütések, szándékosan megváltoztatott design, forma vagy méretek

Copyright – szerzői jogok

A MASTER SPORT s.r.o. társaság a jelen használati útmutató tartalmához kapcsolódó minden szerzői jogot fenntartja. A szerzői jog megtiltja a jelen használati útmutató bármely részének, illetve egészének másolását harmadik fél által, a társaság előzetes és kifejezett hozzájárulása nélkül. A MASTER SPORT s.r.o. társaság nem vállal felelősséget a jelen használati útmutatóban közölt információk felhasználásáért, bármilyen szabadalomért nem vállal semmilyen felelősséget.